

LG Variable Frequency Drive

Serie **iC5**

**Istruzioni di Installazione,
Utilizzo e Manutenzione**

**Leggere attentamente il manuale prima di
installare, collegare, utilizzare, manutentionare o
ispezionare l'inverter.**

**Tenere il presente manuale a portata di mano per
una rapida consultazione**



LG Industrial Systems

ISTRUZIONI PER LA SICUREZZA

- Seguire sempre le istruzioni per la sicurezza al fine di evitare incidenti ed altri potenziali rischi.
- Nel presente manuale, i messaggi di sicurezza sono indicati come segue:



AVVERTENZA

Un errato funzionamento può provocare gravi lesioni o anche la perdita della vita.



ATTENZIONE

Un errato funzionamento può provocare lesioni medio-leggere o danni all'apparecchiatura.

- All'interno del manuale, le indicazioni per la sicurezza sono segnalate dalle due illustrazioni seguenti:



Indica potenziali rischi in determinate condizioni.

Leggere il messaggio e seguire attentamente le istruzioni.



Indica rischi di shock elettrici in determinate condizioni.

Prestare molta attenzione a causa della presenza di tensione pericolosa.

- Tenere le istruzioni di funzionamento a portata di mano per una rapida consultazione.
- Leggere attentamente il presente manuale per aumentare al massimo le prestazioni degli inverter della serie Orion e per garantirne un utilizzo sicuro.



AVVERTENZA

- **Non rimuovere il coperchio in presenza di corrente o quando l'apparecchio è in funzione.**
In caso contrario, si può verificare il rischio di shock elettrici.
- **Non azionare l'inverter in assenza del coperchio anteriore.**
In caso contrario, esiste il rischio di shock elettrici causato da terminali ad alta tensione o dall'esposizione a condensatori carichi.
- **Rimuovere il coperchio solo in caso di ispezioni periodiche o per effettuare collegamenti, anche in assenza di alimentazione.**
In caso contrario è possibile entrare in contatto con i circuiti in tensione con il rischio di shock elettrici.
- **Eventuali collegamenti ed ispezioni periodiche devono essere eseguiti almeno 10 minuti dopo l'interruzione dell'alimentazione e dopo aver verificato tramite un apposito misuratore che la tensione di collegamento in CC si sia scaricata (inferiore a 30V CC).**
In caso contrario, esiste il rischio di shock elettrici.
- **Azionare gli interruttori con le mani asciutte.**
In caso contrario, esiste il rischio di shock elettrici.

- **Non usare il cavo se il tubo isolante è danneggiato.**
In caso contrario, esiste il rischio di shock elettrici.
- **Non sottoporre i cavi a graffi, eccessiva tensione, carichi pesanti o pizzicature.**
In caso contrario, esiste il rischio di shock elettrici.



ATTENZIONE

- **Installare l'inverter su una superficie non infiammabile. Non posizionare vicino a materiale infiammabile.**
In caso contrario, esiste il rischio di incendio.
- **Se l'inverter risulta danneggiato scollegare l'alimentazione in ingresso.**
In caso contrario, esiste il rischio di incidenti secondari e di incendio.
- **Dopo l'applicazione o l'interruzione dell'alimentazione in ingresso, l'inverter rimane caldo per alcuni minuti.**
In caso contrario, esiste il rischio di infortuni a persone, quali scottature cutanee o lesioni.
- **Non applicare alimentazione ad un inverter danneggiato o ad un inverter con parti mancanti, anche se l'installazione è completa.**
In caso contrario, esiste il rischio di shock elettrici.
- **Evitare l'ingresso di lanugine, carta, trucioli di legno, polvere conduttiva, polvere umida, trucioli di metallo o altri corpi estranei nel convertitore.**
In caso contrario, esiste il rischio di incendio o di altri incidenti.

PRECAUZIONI PER IL FUNZIONAMENTO

(1) Manipolazione e installazione

- Maneggiare in base al peso del prodotto.
- Non impilare un numero di scatole dell'inverter maggiore di quello consigliato.
- Installare secondo le istruzioni specificate nel presente manuale.
- Non aprire il coperchio durante il trasporto.
- Non posizionare oggetti pesanti sull'inverter.
- Verificare che l'orientamento di montaggio dell'inverter sia corretto.
- Non far cadere l'inverter ed evitare qualunque urto.
- Usare il metodo di messa a terra Type 3 per la classe 200 V (Resistenza di terra: inferiore a 100 ohm).
- Adottare misure protettive contro ESD (Electrostatic Discharge – scariche elettrostatiche) prima di toccare la scheda del circuito stampato per ispezione o installazione.
- Usare l'inverter alle seguenti condizioni ambientali:

Ambiente	Temperatura ambiente	da - 10 a ~ 50°C (senza congelamento)
	Umidità relativa	90% RH o meno (senza condensa)
	Temperatura di conservazione	da - 20 a ~ 65°C
	Luogo	Al riparo da gas corrosivi, gas combustibili, nebbia d'olio o polvere
	Altezza, vibrazione	Max. 1000 m sul livello del mare, Max. 5,9 m/sec ² (0.6G) o meno

(2) Collegamenti

- Non collegare un condensatore di rifasamento, un soppressore di sovracorrente o un filtro RFI all'uscita dell'inverter.
- L'orientamento del collegamento dei cavi di uscita U, V, W al motore influenza la direzione di rotazione del motore.
- Un errato collegamento del morsetto può danneggiare l'apparecchiatura.
- L'inversione della polarità (+/-) dei morsetti può danneggiare l'inverter.
- Le operazioni di collegamento e ispezione devono essere eseguite solo da personale autorizzato che abbia familiarità con gli inverter LG.
- Prima del collegamento eseguire l'installazione dell'inverter. In caso contrario, possono verificarsi rischi di shock elettrici o di lesioni a persone.

(3) Prova

- Verificare tutti i parametri prima del funzionamento. La modifica dei valori dei parametri può risultare necessaria in base al carico.
- Applicare sempre valori di tensione consentiti ad ogni morsetto come indicato nel presente manuale. In caso contrario è possibile danneggiare l'inverter.

(4) Precauzioni di funzionamento

- Quando si seleziona la funzione di riavvio automatico, allontanarsi dalla macchina operatrice in quanto il motore viene riavviato improvvisamente dopo un arresto per guasto.
- Il tasto Stop sulla tastiera ha effetto solo dopo l'impostazione della funzione adeguata. Predisporre a parte un interruttore per arresto di emergenza.
- Se si esegue il ripristino di un guasto con il segnale di riferimento presente, avrà luogo un avvio improvviso. Verificare prima che il segnale di riferimento sia spento. Diversamente può verificarsi un incidente.
- Evitare di eseguire modifiche o variazioni all'interno dell'inverter.
- Il motore può non essere protetto dalla funzione termica elettronica dell'inverter.
- Non usare un contattore elettromagnetico sull'ingresso dell'inverter per frequenti operazioni di avvio/arresto dell'inverter.
- Usare un filtro anti-disturbo per ridurre l'effetto dell'interferenza elettromagnetica. In caso contrario, è possibile causare danni alle apparecchiature elettroniche situate nelle vicinanze.
- In caso di squilibrio della tensione in ingresso, installare una reattanza in CA. I condensatori ed i generatori di rifasamento possono surriscaldarsi o essere danneggiati a causa del potenziale disturbo ad alta frequenza trasmesso dall'inverter.
- Prima di azionare l'apparecchio e di eseguire la programmazione da parte dell'utente, ripristinare i parametri utente ai valori predefiniti.
- L'inverter può essere facilmente impostato per operazioni ad alta velocità. Prima di azionare l'apparecchio, verificare la capacità del motore o del macchinario.
- La coppia di arresto non viene prodotta quando si usa la funzione di interruzione CC. Se è necessaria la coppia di arresto, installare un'apparecchiatura separata.

(5) Precauzioni per la prevenzione di guasti

- Fornire un supporto di sicurezza quale ad esempio un freno di emergenza che impedisca alla macchina e all'apparecchio di creare condizioni a rischio nel caso l'inverter risulti danneggiato.

(6) Manutenzione, ispezione e sostituzione di parti

- Non eseguire un test di isolamento (resistenza all'isolamento) sul circuito di controllo dell'inverter.
- Per l'ispezione periodica (sostituzione di parti), fare riferimento al Capitolo 13.

(7) Smaltimento

- In caso di smaltimento, trattare l'inverter come un rifiuto industriale.

(8) Istruzioni generali

- La maggior parte degli schemi e dei disegni contenuti nel presente manuale di istruzioni mostra l'inverter senza interruttore automatico, senza coperchio o parzialmente aperto. Non azionare l'inverter in questo modo. Posizionare sempre il coperchio con gli interruttori automatici ed azionare l'inverter seguendo le istruzioni.

Importanti informazioni per l'utente

- Lo scopo di questo manuale è di fornire all'utente le informazioni necessarie ad installare, programmare, avviare e manutentionare gli inverter della serie Starvert iC5.
- Per garantire una corretta installazione ed un buon funzionamento, prima di procedere è necessario leggere attentamente il materiale fornito.
- Il presente manuale contiene...

Capitolo	Titolo	Descrizione
1	Informazioni di base e precauzioni	Fornisce informazioni generali e precauzioni per un utilizzo sicuro ed ottimale dell'inverter.
2	Installazione	Fornisce istruzioni sull'installazione dell'inverter.
3	Collegamenti	Fornisce istruzioni sul collegamento dell'inverter.
4	Configurazione base	Descrive come collegare dispositivi periferici opzionali all'inverter.
5	Programmazione da tastiera	Mostra le funzioni della tastiera e del display.
6	Funzionamento base	Fornisce istruzioni per un avviamento rapido dell'inverter.
7	Elenco delle funzioni	Descrive le informazioni sui parametri dell'inverter quali descrizione, tipo, unità, valori predefiniti, impostazioni minime/massime.
8	Schema a blocchi del controllo	Mostra il flusso del controllo per aiutare l'utente a comprendere il modo di funzionamento.
9	Funzioni base	Fornisce le informazioni per le funzioni base dell'inverter.
10	Funzioni avanzate	Indica le funzioni avanzate usate per l'applicazione di sistema.
11	Controlli	Fornisce informazioni sullo stato di funzionamento e sui guasti.
12	Funzioni di protezione	Descrive le funzioni di protezione.
13	Ricerca guasti e manutenzione	Definisce i vari guasti dell'inverter e le azioni adeguate da adottare e fornisce informazioni generali sulla ricerca guasti.
14	Specifiche	Fornisce informazioni sui dati di targa di Input/Output, il tipo di controllo ed altri dettagli sull'inverter.

Sommario

1. Informazioni di base e precauzioni	11
1.1 Precauzioni importanti	11
1.2 Dettagli sul prodotto	12
1.3 Rimozione e reinstallazione	13
2. Installazione	15
2.1 Precauzioni per l'installazione	15
2.2 Dimensioni	17
3. Collegamenti	19
3.1 Collegamento dei morsetti	19
3.2 Specifiche per il collegamento della morsettiera di potenza	20
3.3 Specifiche della morsettiera di I/O	22
3.4 Selezione di PNP/NPN e connettore per opzioni di comunicazione	23
4. Configurazione base	25
4.1 Collegamento di dispositivi periferici all'inverter	25
4.2 MCCB e interruttore automatico di dispersione a terra (ELB) consigliati e specifiche per il contattore elettromagnetico	26
4.3 Reattanza CA/CC consigliata	26
5. Programmazione da tastiera	27
5.1 Funzioni della tastiera	27
5.2 Visualizzazione alfanumerica sul display	28
5.3 Spostamento verso altri gruppi	29
5.4 Modifica dei codici di un gruppo	31
5.5 Metodo di impostazione dei parametri	33
5.6 Controllo dello stato di funzionamento	36
6. Funzionamento di base	41
6.1 Impostazione di frequenza e funzionamento di base	41
7. Elenco funzioni	45

8. Schema a blocchi del controllo 67

- 8.1 Impostazione frequenza e modalità di pilotaggio 67
- 8.2 Impostazione Accel/Decel e controllo V/F 69

9. Funzioni base 71

- 9.1 Modo Frequenza 71
- 9.2 Impostazione frequenza multi-passo 76
- 9.3 Impostazione comando di marcia 77
- 9.4 Impostazione tempo accel/decel e unità 80
- 9.5 Controllo V/F 85
- 9.6 Selezione della modalità di arresto 88
- 9.7 Impostazione limite di frequenza 89

10. Funzioni avanzate 91

- 10.1 Frenatura in CC 91
- 10.2 Funzionamento jog 93
- 10.3 Funzionamento Up-Down 94
- 10.4 Funzionamento a 3 conduttori..... 94
- 10.5 Funzionamento in sosta 95
- 10.6 Compensazione di sovririmento 96
- 10.7 Controllo PID 98
- 10.8 Messa a punto automatica.....100
- 10.9 Controllo vettoriale senza sensore101
- 10.10 Funzionamento con risparmio energetico.....102
- 10.11 Speed Search102
- 10.12 Tentativo di riavvio automatico.....105
- 10.13 Selezione Carrier frequency106
- 10.14 Funzionamento secondo motore106
- 10.15 Inizializzazione e blocco parametri107

11. Controlli 111

- 11.1 Controllo dello stato di funzionamento 111
- 11.2 Controllo del morsetto I/O..... 113
- 11.3 Controllo della condizione di guasto..... 114
- 11.4 Uscita analogica 115
- 11.5 Morsetto di uscita (MO) e relè (30AC) multi-funzione..... 116

12. Funzioni di protezione 121

- 12.1 Termico elettronico 121

12.2	Avviso e intervento sovraccarico	122
12.3	Prevenzione stallo	123
12.4	Protezione perdita fase in uscita.....	125
12.5	Segnale intervento esterno.....	125
12.6	Sovraccarico inverter	126
12.7	Perdita comando frequenza	127

13. Ricerca guasti e manutenzione	129
--	------------

13.1	Funzioni di protezione.....	129
13.2	Soluzione dei guasti	131
13.3	Precauzioni per la manutenzione e l'ispezione	133
13.4	Controlli	133
13.5	Sostituzione componenti	133

14. Specifiche	135
-----------------------------	------------

14.1	Dati tecnici	135
14.2	Informazioni sul declassamento in base alla temperatura	137

1. Informazioni di base e precauzioni

Precauzioni importanti

Disimballo e ispezione

- Verificare se durante il trasporto l'inverter ha subito danni. Per assicurarsi che l'inverter sia quello richiesto per l'applicazione, verificare il tipo, i dati sulla targa e controllare che l'inverter sia intatto.

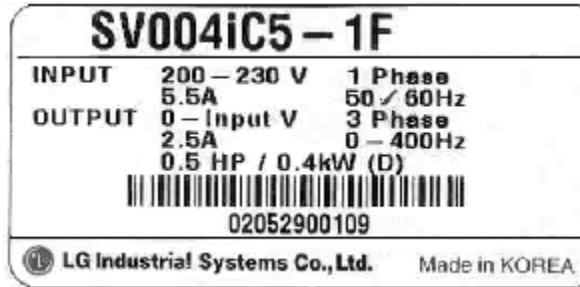

- ← Tipo di inverter
- ← Dati nominali di ingresso
- ← Dati nominali di uscita
- ← Potenza inverter
- ← Codice a barre
- ← Numero di serie

- Tipo di inverter

S V		0 0 4		i C 5		1 F	
LG Inverter	Potenza Motore		Nome Serie Monofase inverter standard (200V)	Ingresso		Opzioni filtri EMI	
	004	0.4 [kW]		1	Monofase	F	Interno
	008	0.75 [kW]				-	N/A
	015	1.5 [kW]				-	
022	2.2 [kW]						

Nel caso si rilevino discrepanze, danni o altre incongruenze, contattare il rivenditore.

Preparazione degli strumenti e delle parti necessarie per il funzionamento

Gli strumenti e le parti da preparare dipendono dal tipo di azionamento dell'inverter. Preparare l'apparecchio e le parti in base alle necessità.

Installazione

Per azionare l'inverter ad elevate prestazioni per un lungo periodo, installare l'inverter in un luogo adatto, secondo la giusta direzione e lasciando gli spazi necessari (Fare riferimento al Cap. 2. Installa, pag. 2-1).

Collegamenti

Collegare i segnali di alimentazione, motore e funzionamento (segnali di controllo) alla morsettiera. Tenere presente che un errato collegamento può danneggiare l'inverter ed i dispositivi periferici (Fare riferimento al Cap. 3 Collegamenti, pag. 3-1).

Dettagli sul prodotto

1.1.1 Aspetto

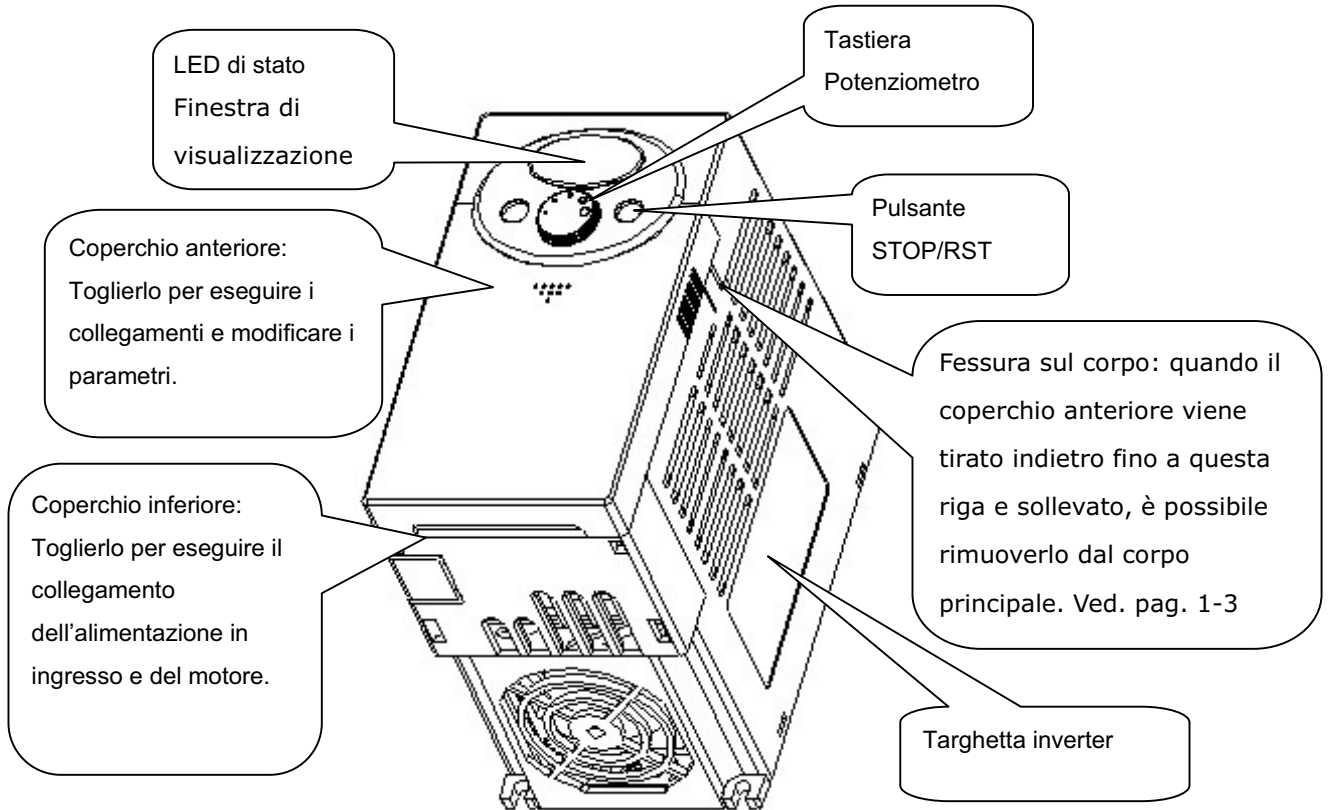

1.2.2 Vista senza il coperchio anteriore

Per la rimozione del coperchio anteriore, fare riferimento alla pag. 1-3.

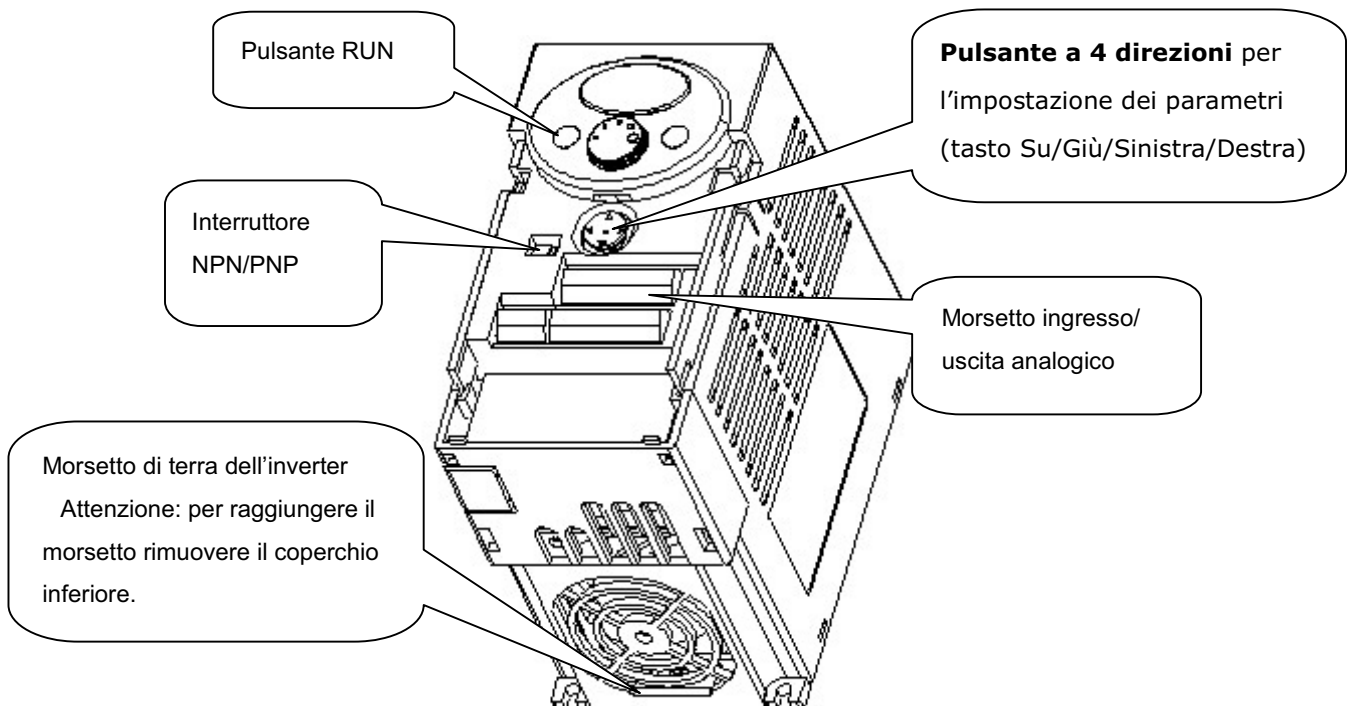

Rimozione e reinstallazione

1.3.1 Rimozione del coperchio anteriore

- Per modificare le impostazioni dei parametri: premere leggermente con un dito sul punto indicato in figura 1), quindi tirare verso il basso come indicato in figura 2). In questo modo appare il pulsante a 4 direzioni. Usare questo pulsante per impostare i parametri e modificare i valori.

1)

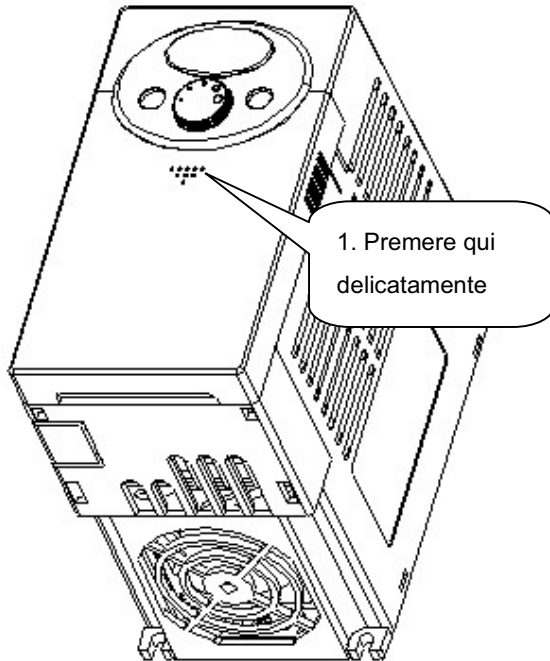

2)

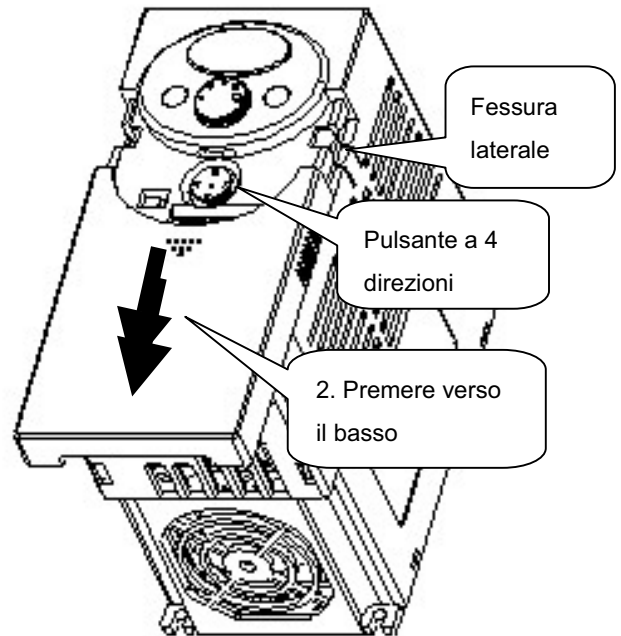

- Rimozione per il collegamento: il metodo è indicato in figura 1. Tenere entrambi i lati del coperchio e sollevarlo per rimuoverlo completamente dal corpo principale.

1)

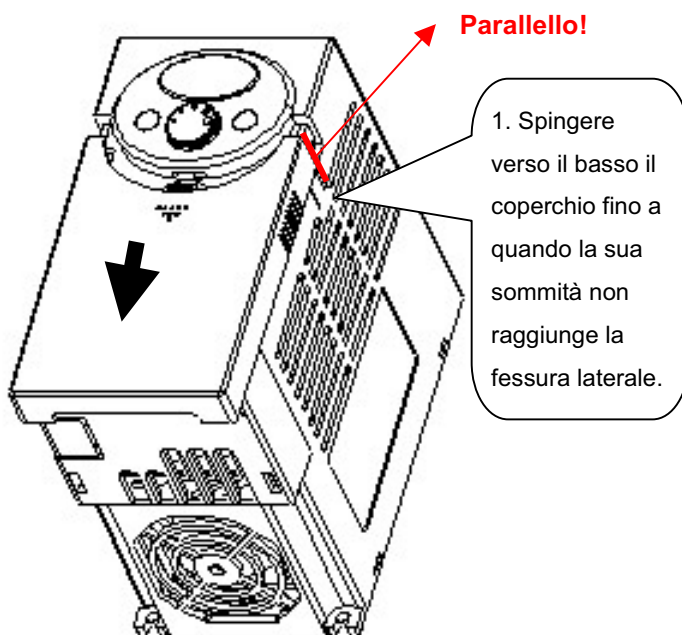

2)

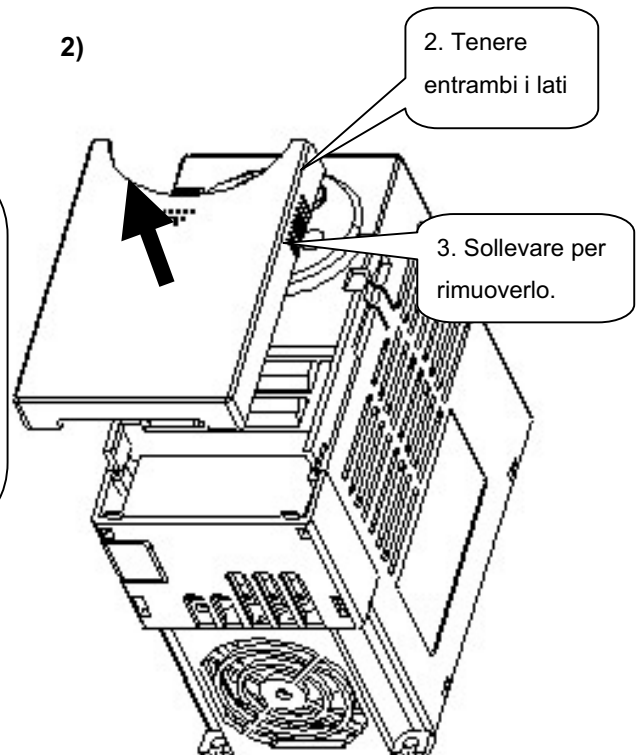

- Rimozione per il collegamento di alimentazione in ingresso e morsetti: dopo aver rimosso il coperchio anteriore, sollevare il coperchio inferiore per effettuare lo scollegamento.

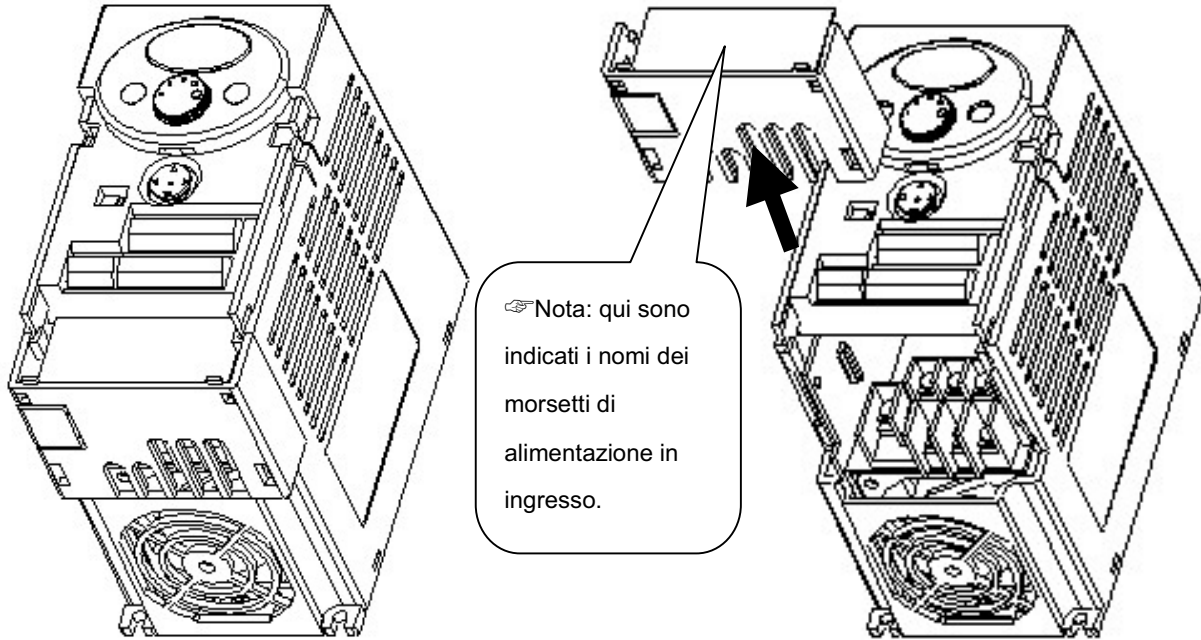

- Per accedere ai morsetti di controllo: dopo aver collegato i morsetti di alimentazione, reinstallare il coperchio inferiore e collegare i morsetti di controllo.
- Nota: usare SOLO il cavo avente la dimensione indicata nel presente manuale. L'uso di un cavo di dimensioni maggiori può causare un errato collegamento o danni all'isolamento.

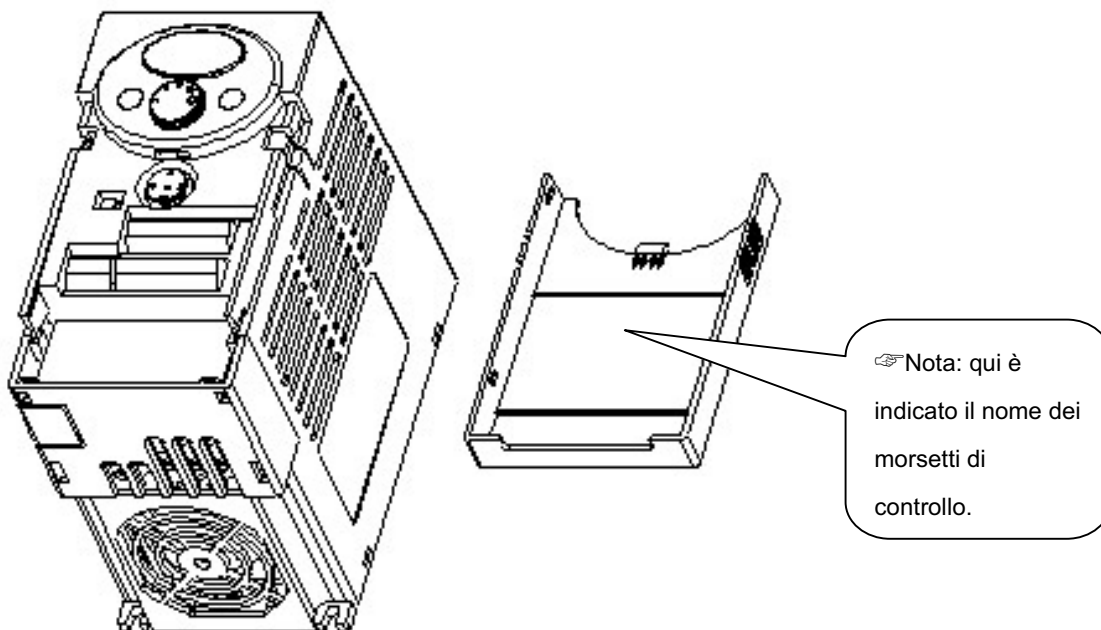

2. Installazione

Precauzioni per l'installazione



ATTENZIONE

- Maneggiare con cura l'inverter per evitare di danneggiare i componenti in plastica. Non maneggiare l'inverter tenendolo per il coperchio anteriore, in quanto potrebbe cadere.
- Installare l'inverter in un luogo protetto dalle vibrazioni ($5,9 \text{ m/s}^2$ o meno).
- L'inverter è ampiamente influenzato dalla temperatura ambiente. Installare in un luogo in cui la temperatura sia compresa all'interno dell'intervallo consentito (da -10 a 50°C).

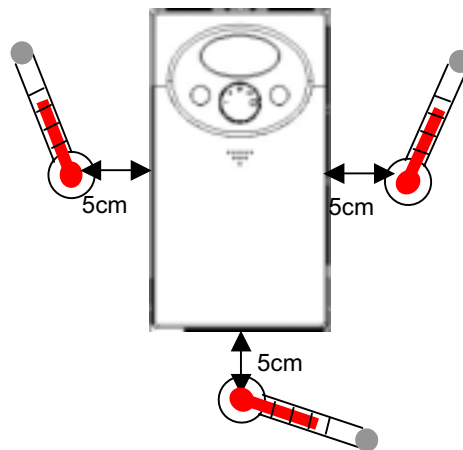

<Punto di controllo temperatura ambiente>

- L'inverter diventa molto caldo durante il funzionamento. Installarlo su una superficie non combustibile.
- Installare l'inverter su una superficie piana, verticale e livellata. L'orientamento dell'inverter deve essere verticale (sommità rivolta verso l'alto) per garantire un'adeguata dissipazione del calore. Lasciare inoltre uno spazio adeguato attorno all'inverter.

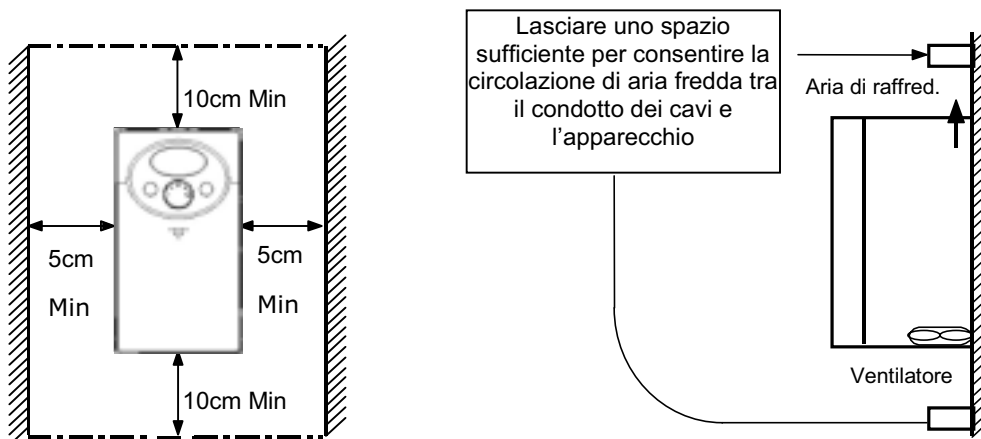

- Proteggere dall'umidità e dalla luce solare diretta.
- Non installare l'inverter in ambienti esposti a umidità, nebbia d'olio, polvere, ecc. Installarlo in un luogo pulito o all'interno di un pannello "completamente chiuso" sul quale non sia possibile applicare oggetti sospesi.

- Quando si installano due o più inverter o se è presente un ventilatore nel pannello dell'inverter, gli inverter ed il ventilatore devono essere installati adeguatamente facendo attenzione affinché la temperatura ambiente degli inverter sia mantenuta entro i valori consentiti. Nel caso vengano installati in modo non adeguato, la temperatura ambiente degli inverter aumenta riducendo l'effetto della ventilazione.
- Installare in modo sicuro l'inverter usando viti o bulloni.

< Installazione di più inverter nel pannello >

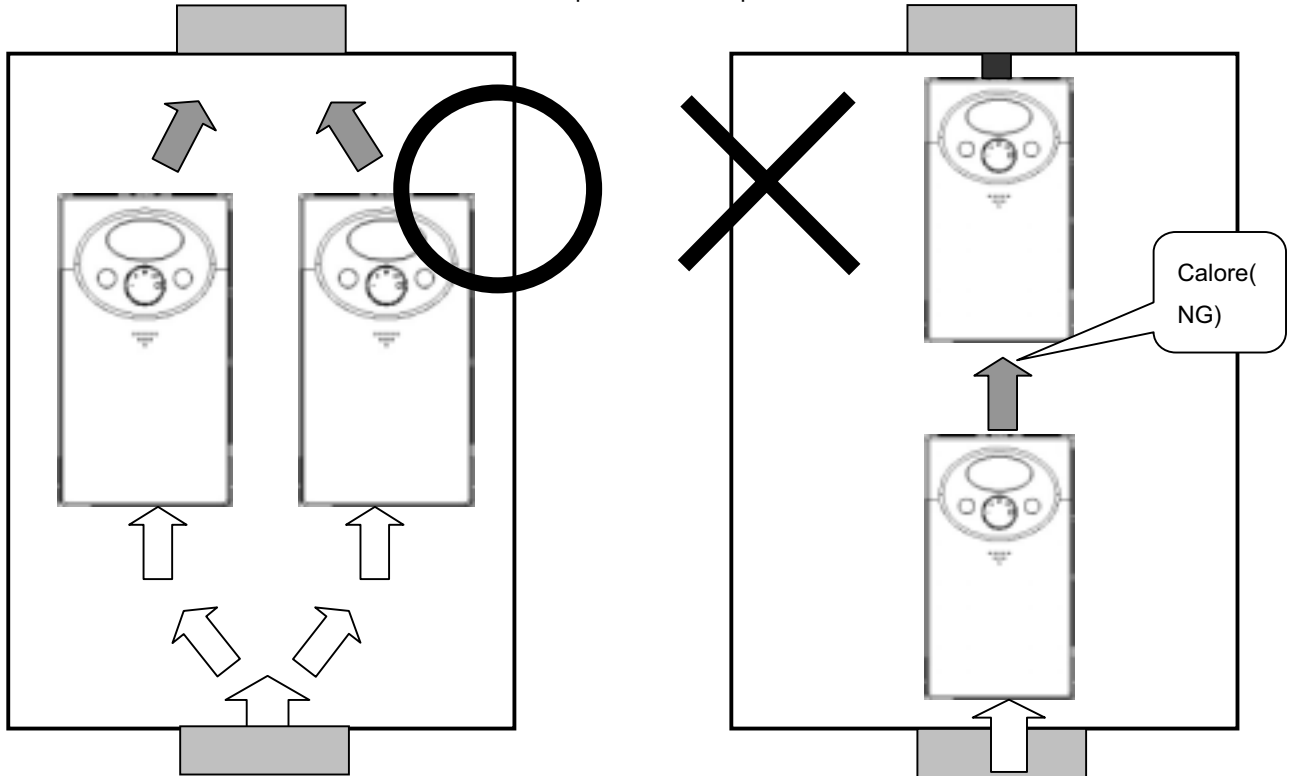

☞ Nota: consentire una adeguata ventilazione delle aree soggette a calore durante l'installazione degli inverter e dei ventilatori all'interno di un pannello.

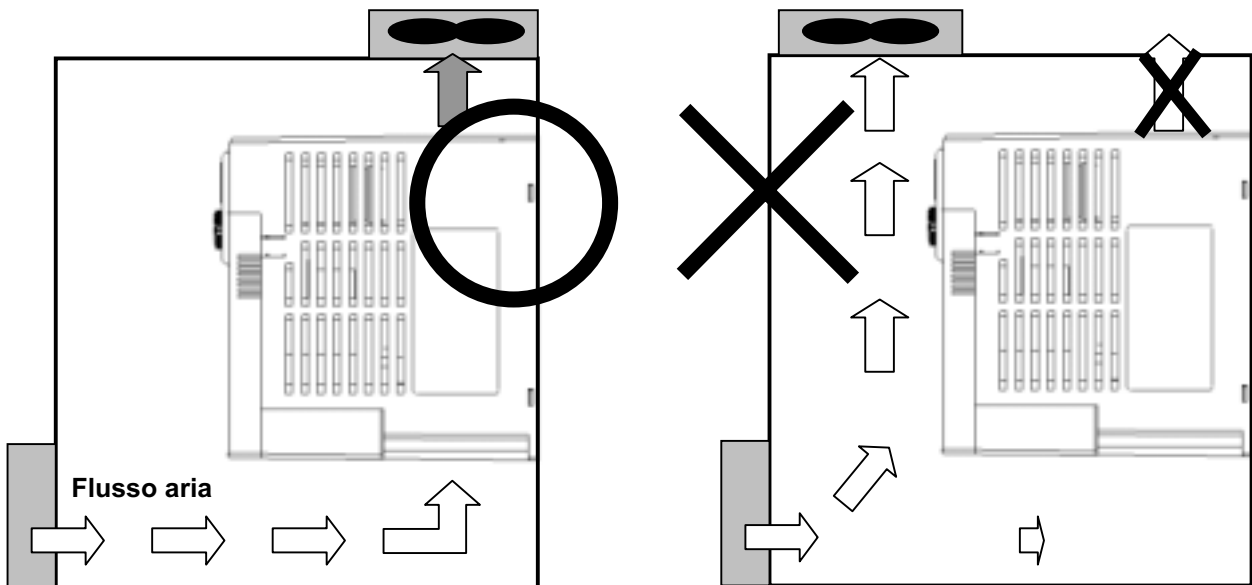

Dimensioni

0.4 - 0,75kW (0.5 ~ 1Hp)

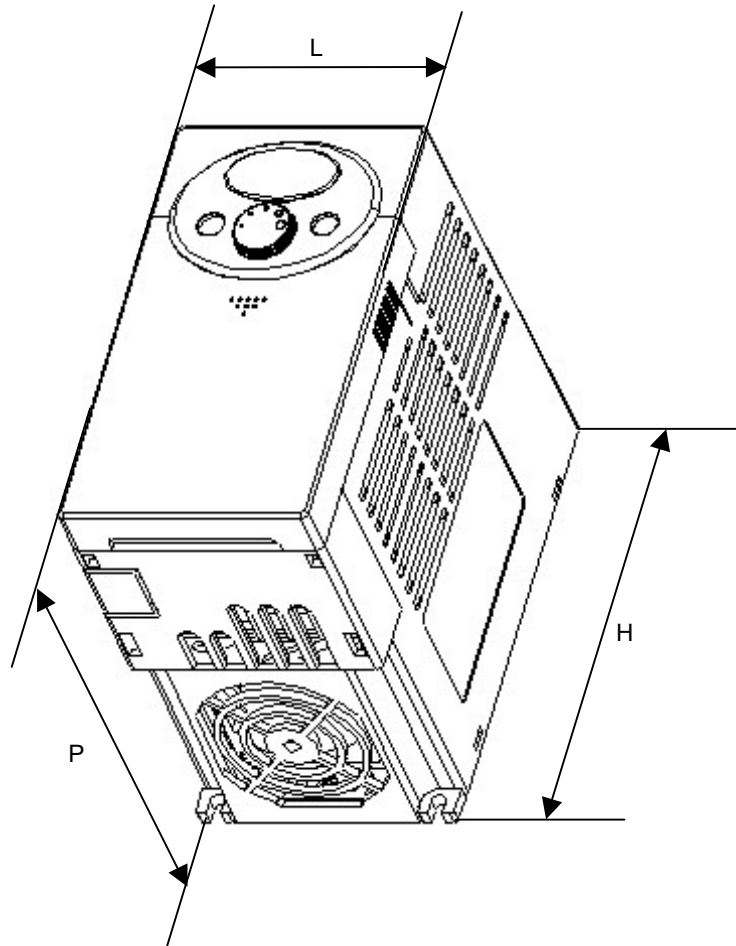

Dimensioni	004iC5-1	004iC5-1F	008iC5-1	008iC5-1F
L	79	79	79	79
H	143	143	143	143
P	143	143	143	143
Peso (Kg)	0.87	0.95	0.89	0.97

1.5 - 2.2 kW (2 ~ 3Hp)



Dimensioni	015iC5-1	015iC5-1F	022iC5-1	022iC5-1F
L	156	156	156	156
H	143	143	143	143
P	143	143	143	143
Peso (Kg)	1.79	1.94	1.85	2

3. Collegamenti

Collegamento dei morsetti

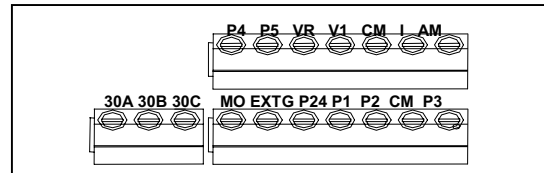
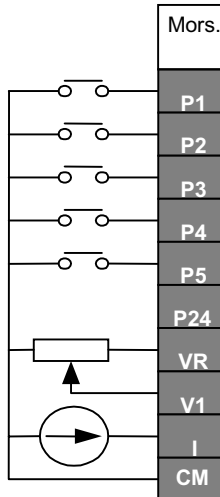
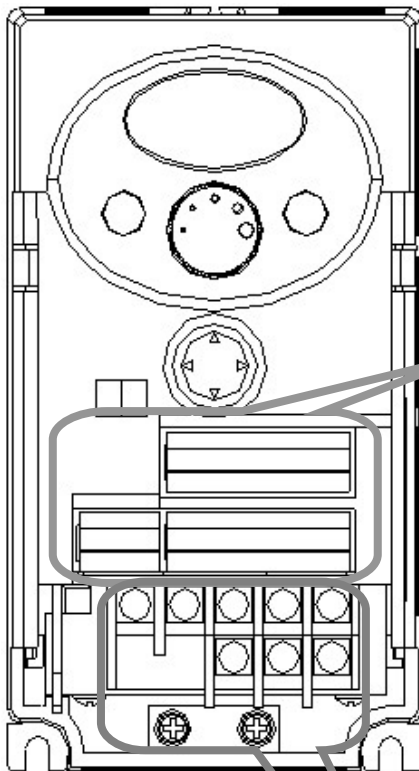

Mors.	Funzioni		
P1	Morsetto ingresso multi-funzione	Impost. iniziale	FX: Marcia avanti
P2			RX: Marcia indietro
P3			BX: Arresto di emergenza
P4			RST : Ripristino guasti
P5			JOG: Funzionamento jog
P24	Alimentazione 24V per P1-P5		
VR	Alimentazione 12V per potenziometro		
V1	Morsetto ingresso analogico 0-10V		
I	Morsetto ingresso analogico 0-20mA		
CM	Morsetto comune per P1-P5, AM, P24		
AM	Morsetto uscita analogica multi-funzione (0 ~ 10V)		
CM	Morsetto comune per morsetto AM		
MO	Morsetto uscita open collector multi-funzione		
EXTG	Terra T/M per MO		
30A	Morsetto uscita relè multi-funzione	Uscita contatto A	
30B		Uscita contatto B	
30C		Comune 30A 30B	

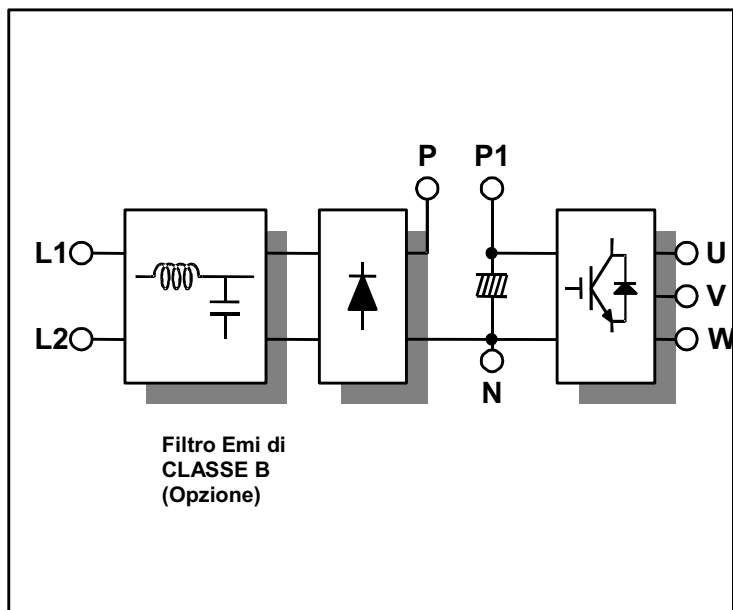
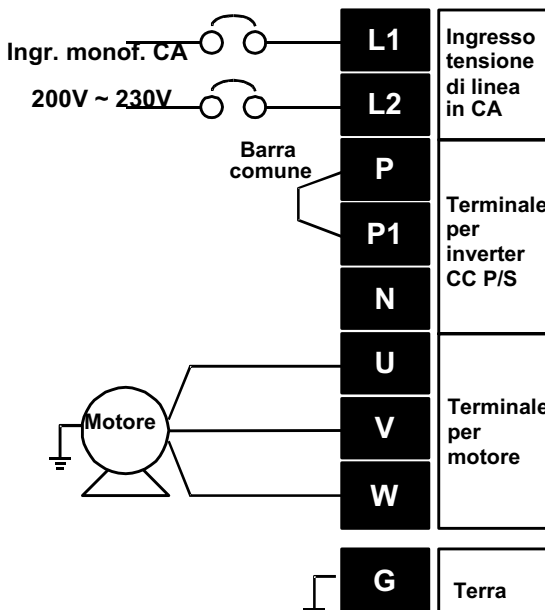

Specifiche per il collegamento della morsettiera di potenza

	SV004iC5-1	SV008iC5-1	SV015iC5-1	SV022iC5-1
Dim. cond. ingr.	2mm ²	2mm ²	3.5mm ²	3.5mm ²
Filo uscita	2mm ²	2mm ²	3.5mm ²	3.5mm ²
Filo terra	2mm ²	2mm ²	3.5mm ²	3.5mm ²
Capocorda	2mm ² , 3,5 φ	2mm ² , 3,5 φ	3.5mm ² , 3,5 φ	3.5mm ² , 3,5 φ
Coppia serraggio	13kgf · cm	13kgf · cm	15kgf · cm	15kgf · cm



ATTENZIONE

- Prima di effettuare il collegamento, accertarsi che l'alimentazione in ingresso sia scollegata.
- Dopo aver interrotto l'alimentazione al termine del funzionamento, attendere almeno 10 minuti dopo lo spegnimento del LED sul display della tastiera prima di intervenire. Se è disponibile un tester, verificare la tensione tra i morsetti P1 e N. Eseguire il collegamento dopo aver verificato che la tensione in ingresso nel circuito in CC dell'inverter sia completamente esaurita.
- L'applicazione di alimentazione in ingresso ai morsetti di uscita U, V e W può causare danni all'interno dell'inverter.
- Usare i morsetti ad anello con cappucci isolati per il collegamento dell'alimentazione in ingresso e del motore.
- Non lasciare frammenti di filo all'interno dell'inverter. I frammenti di filo possono causare guasti, rotture e malfunzionamenti.
- Non cortocircuitare i morsetti P1 o P e N. Il cortocircuitaggio dei morsetti può causare danni interni all'inverter.
- Non installare un condensatore di rifasamento, un soppressore di sovracorrente o filtri RFI sul lato esterno dell'inverter. Diversamente è possibile danneggiare questi componenti.



AVVERTENZA

- Usare il metodo di messa a terra Type 3 (Resistenza di messa a terra: inferiore a 100 ohm).
- Mettera a terra l'inverter usando il morsetto di terra dedicato. Per la messa a terra non usare la vite nella custodia o nello chassis.

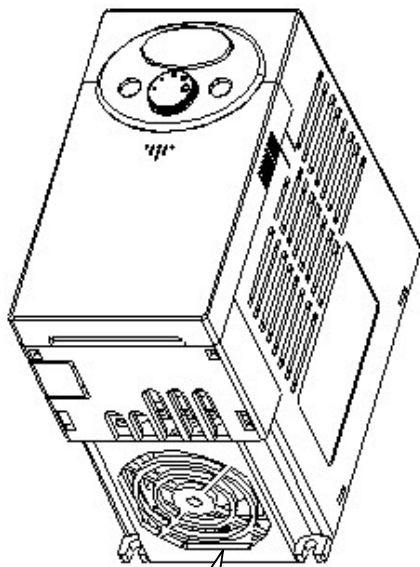

Morsetto di terra dedicato

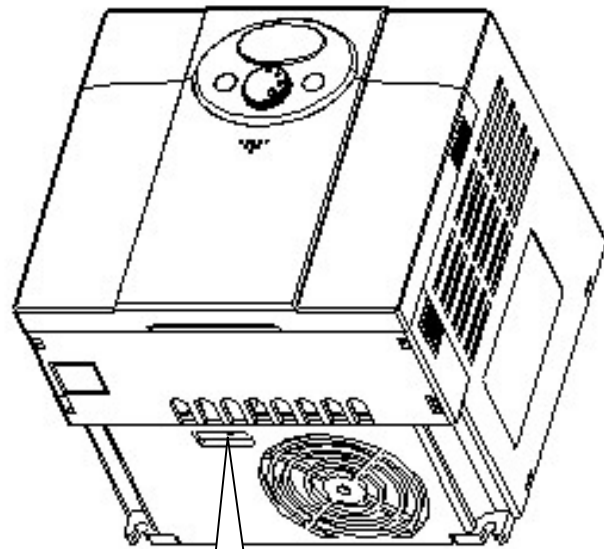

Morsetto di terra dedicato

☞ Nota: prima di eseguire la messa a terra, rimuovere il coperchio anteriore e inferiore.

☞ Attenzione: per la messa a terra dell'inverter, seguire le specifiche fornite di seguito.

Modello	004iC5, 008iC5 - 1, 1F	015iC5, 022iC5 - 1, 1F
Dimens. condutt.	2mm ²	2mm ²
Capocorda	2mm ² , 3φ	2mm ² , 3φ
Impedenza di messa a terra	Inferiore a 100 ohm	Inferiore a 100 ohm

Specifiche della morsetteria di I/O

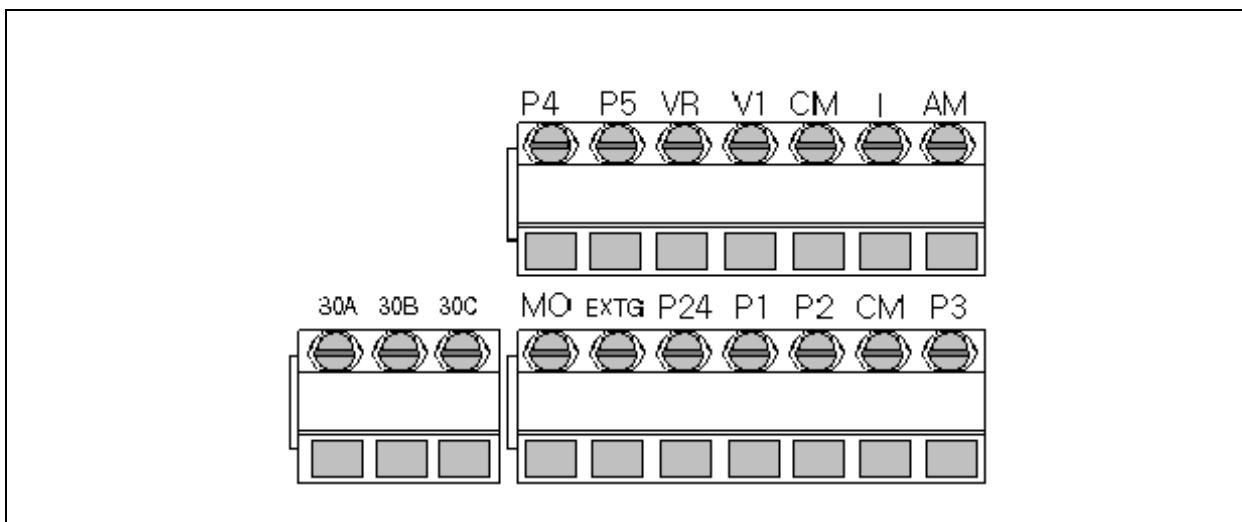

Morsetto	Descrizione morsetto	Dimensione fili	Coppia (Nm)	Nota
P1/P2/P3 P4/P5	Ingresso multi-funzione T/M P1-P5	22 AWG, 0.3 mm ²	0.4	
CM	Morsetto comune per P1-P5, AM, P24	22 AWG, 0.3 mm ²	0.4	
VR	Alimentazione 12V per potenziometro esterno	22 AWG, 0.3 mm ²	0.4	
V1	Ingr. tensione analog. 0- 10V	22 AWG, 0.3 mm ²	0.4	
I	Ingr. corrente analog. 0-20mA	22 AWG, 0.3 mm ²	0.4	
AM	Uscita analogica multi-funzione	22 AWG, 0.3 mm ²	0.4	
MO	Uscita open-collector multi-funzione T/M	20 AWG, 0.5 mm ²	0.4	
EXTG	Terra T/M per MO (zero Volt)	20 AWG, 0.5 mm ²	0.4	
P24	Alimentazione 24V per P1-P5	20 AWG, 0.5 mm ²	0.4	
30A	Uscita contatto A/B relè multi-funzione	20 AWG, 0.5 mm ²	0.4	
30B		20 AWG, 0.5 mm ²	0.4	
30C		Comune relè multifunzione	20 AWG, 0.5 mm ²	0.4

☞ Nota: legare i fili di controllo a più di 15 cm dai morsetti di controllo, affinché non siano di intralcio durante la reinstallazione del coperchio anteriore.

☞ Nota: quando si usa l'alimentazione esterna per i morsetti di ingresso multi-funzione (P1~P5), attivare applicando una tensione maggiore di 12 V.

Selezione di PNP/NPN e connettore per opzioni di comunicazione

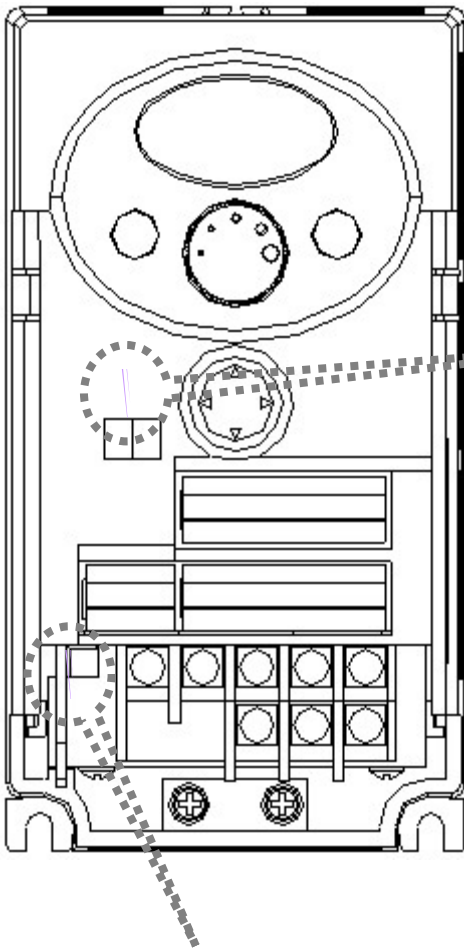

1. Uso di P24
[NPN]

2. Uso di
alimentazione
esterna a 24V
[PNP]

2. Connettore scheda
opzionale: Installare qui la
scheda di comunicazione.

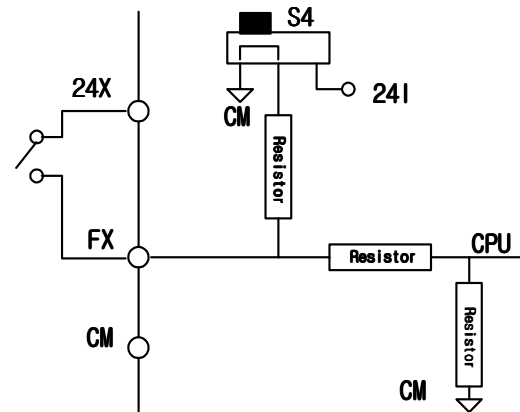
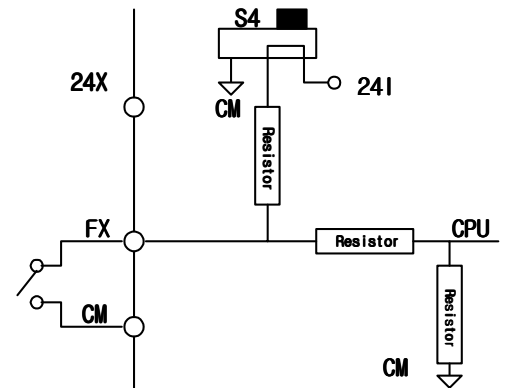

☞ Nota: È disponibile la scheda opzionale MODBUS RTU. Per ulteriori dettagli fare riferimento al manuale relativo alla scheda MODBUS RTU.

Note:

4. Configurazione base

Collegamento di dispositivi periferici all'inverter

Per azionare l'inverter sono necessari i seguenti dispositivi. Per garantire un corretto funzionamento, selezionare i dispositivi periferici adeguati e collegarli correttamente. Un inverter applicato o installato in modo non corretto può causare un malfunzionamento del sistema, la riduzione della durata del prodotto oppure danni ai componenti. Prima di procedere, leggere attentamente il presente manuale.

		<p>Sorgente alimentazione CA</p>	<p>Usare un'alimentazione che rientri nell'intervallo consentito come indicato nei dati di targa dell'inverter. (Fare riferimento al cap. 14 - Specifiche).</p>
		<p>Interruttore di circuito dispersione MCCB o Earth (ELB)</p>	<p>Selezionare attentamente gli interruttori automatici. All'accensione, un elevato picco di entrata può raggiungere l'inverter.</p>
		<p>Contattore elettromagnetico</p>	<p>Se necessario, installarlo. Una volta installato, non usarlo per l'avviamento o l'arresto, altrimenti può causare la riduzione della durata del prodotto.</p>
		<p>Installazione e collegamento</p>	<p>Per ottenere elevate prestazioni dall'inverter per un lungo periodo, installarlo in un luogo adeguato, seguendo la giusta direzione e lasciando gli spazi richiesti. Un errato collegamento dei morsetti può causare danni all'apparecchiatura.</p>
		<p>Al motore</p>	<p>Non collegare un condensatore di rifasamento, un soppressore di sovracorrente o un filtro per disturbi radio sul lato esterno dell'inverter.</p>

Caratteristiche MCC, interruttore automatico differenziale e teleruttore consigliati.

Modello	MC C /Interruttore	C ontattore Elettromagneti co	Note
004iC5-1, 1F	ABS33b, EBS333	GMC-12	
008iC5-1, 1F	ABS33b, EBS333	GMC-18	
015iC5-1, 1F	ABS33b, EBS333	GMC-25	
022iC5-1, 1F	ABS33b, EBS333	GMC-32	

Reattanze AC/DC consigliate

Modello	F usi bi le	Reattanza AC	Reattanza DC
004iC5-1, 1F	10A	2.13mH, 5.7A	7.00mH, 5.4A
008iC5-1, 1F	20A	1.20mH, 10A	4.05mH, 9.2A
015iC5-1, 1F	30A	0.88mH, 14A	2.92mH, 13A
022iC5-1, 1F	40A	0.56mH, 20A	1.98mH, 19A

5. Programmazione da tastiera

Funzioni della tastiera

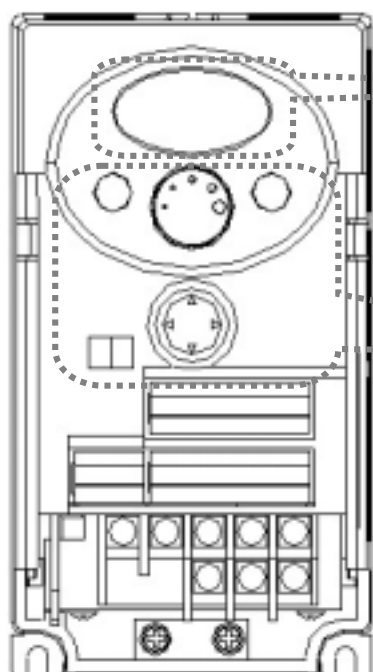

Display

- FWD/REV LED
- LED a 7 segmenti

Pulsanti

- RUN
- STOP/RST
- PULS. 4 DIREZIONI
- Potenzimetro

Display		
FWD	Si accende durante la marcia avanti	Lampeggia quando si verifica un guasto
REV	Si accende durante la marcia indietro	
7 segmenti (Display)	Mostra lo stato di funzionamento e informazioni sui parametri	

Tasti		
RUN	Permette di eseguire il comando di marcia	
STOP/RST	STOP: interrompe il funzionamento RST: ripristina il guasto	
PULS. 4 DIREZ.	Tasti di programmazione (freccia Su/Giù/Sinistra/Destra e tasti Prog/Ent)	
▲	Su	Permette di scorrere i codici o di aumentare il valore del parametro
▼	Giù	Permette di scorrere i codici o di diminuire il valore del parametro
◀	Sinistra	Permette di passare ad altri gruppi di parametri o di spostare il cursore a sinistra per modificare il valore del parametro
▶	Destra	Permette di passare ad altri gruppi di parametri o di spostare il cursore a destra per modificare il valore del parametro
●	Prog/Ent	Permette di impostare il valore del parametro o di salvare il valore modificato
Potenzimetro	Permette di modificare il valore della frequenza di marcia	

Visualizzazione alfanumerica sul display

0	0	A	A	K	U	U
1	1	b	B	L	V	V
2	2	c	C	m	W	W
3	3	d	D	n	X	X
4	4	E	E	O	Y	Y
5	5	F	F	P	Z	Z
6	6	G	G	Q		
7	7	H	H	R		
8	8	I	I	S		
9	9	J	J	T		

Spostamento verso altri gruppi

- La serie **SV-iC5** dispone di 4 diversi gruppi di parametri come segue.

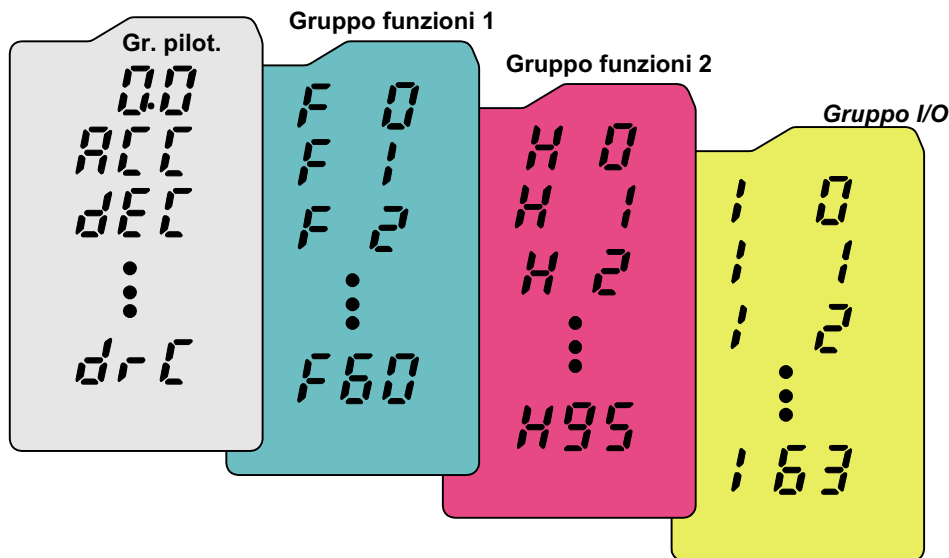

Gruppo di pilotaggio	Parametri base necessari per il funzionamento dell'inverter. Sono impostabili i parametri tipo Frequenza di destinazione, tempo Accel/Decel.
Gruppo funzioni 1	Parametri di funzione base per regolazione di frequenza e tensione in uscita.
Gruppo funzioni 2	Parametri di funzione avanzati per l'impostazione di parametri quali funzionamento PID e secondo motore.
Gruppo I/O (ingresso/uscita)	Parametri necessari per creare una sequenza usando i morsetti d'ingresso/uscita multi-funzione.

- Il passaggio agli altri gruppi di parametri è disponibile solo nel primo codice di ogni gruppo come indicato nella figura seguente.

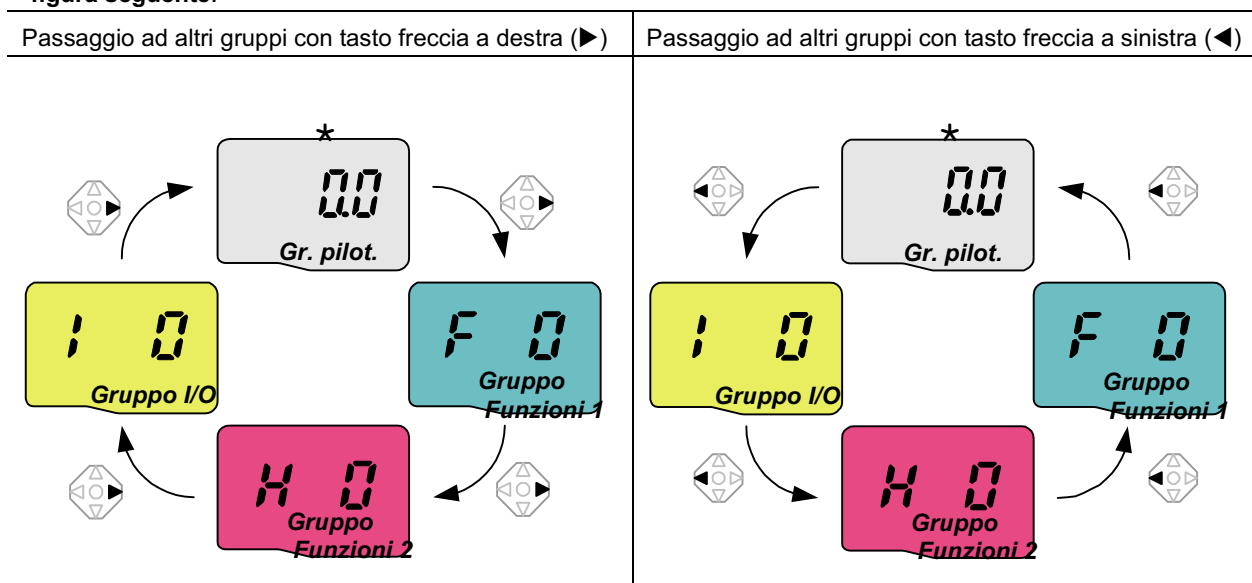

* La frequenza di destinazione può essere impostata a **0.0** (1° codice del gruppo di pilotaggio). Anche se il valore predefinito è 0.0, esso può essere impostato dall'utente. La frequenza modificata sarà visualizzata dopo la modifica.

● Come spostarsi verso gli altri gruppi al 1° codice di ogni gruppo.

1		- Applicando un'alimentazione in ingr. in CA appare il 1° codice del Gruppo di pilotaggio "0.0" . - Premere il tasto freccia a destra (▶) una volta per andare al Gruppo funzioni 1 (Function Group 1).
2		- Appare il 1° codice di Gruppo funzioni 1 "F 0" . - Premere il tasto freccia a destra (▶) una volta per andare al Gruppo funzioni 2 (Function Group 2).
3		- Appare il 1° codice di Gruppo funzioni 2 "H 0" . - Premere il tasto freccia a destra (▶) una volta per andare al Gruppo I/O (I/O Group).
4		- Appare il 1° codice di Gruppo I/O "I 0" . - Premere il tasto freccia a destra (▶) una volta per tornare al Gruppo di pilotaggio (Drive Group).
5		- Tornare al 1° codice del Gruppo di pilotaggio "0.0" .

♣ Se si usa il tasto freccia a sinistra (◀), la procedura sopra indicata avrà luogo nel senso opposto.

Come spostarsi verso altri gruppi da altri codici che non siano il 1° codice

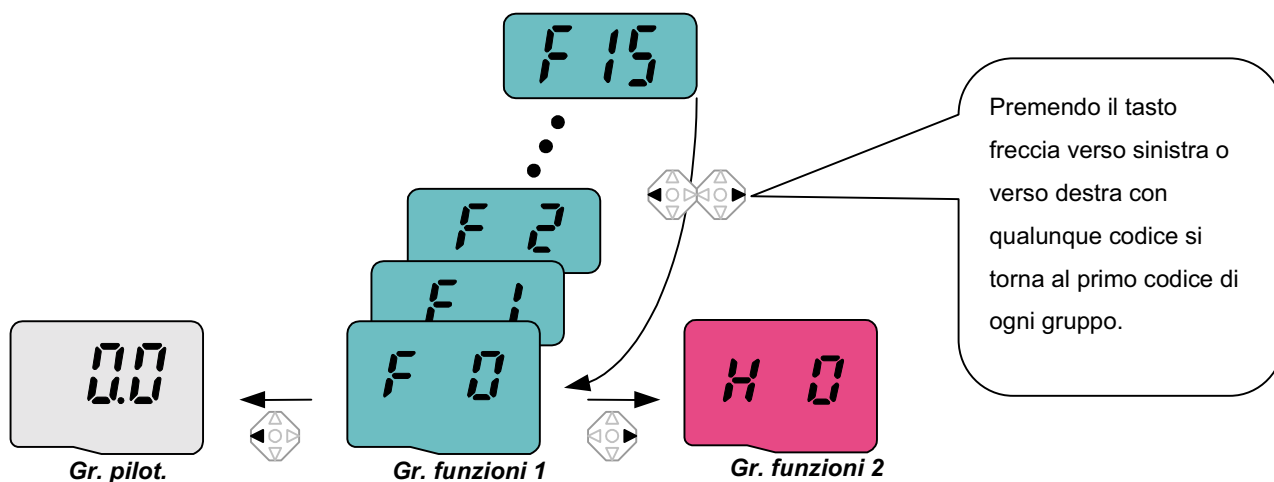

Per spostarsi da F 15 al Gruppo funzioni 2

1		- In F 15, premere il tasto freccia verso sinistra (◀) o verso destra (▶). Premendo il tasto si passa al primo codice del gruppo.
2		- Appare il 1° codice del gruppo funzioni 1 "F 0". - Premere il tasto freccia verso destra (▶).
3		- Appare il 1° codice del Gruppo funzioni 2 "H 0".

Modifica dei codici di un gruppo

Modifica del codice nel Gruppo di pilotaggio.

	1		- Nel 1° codice del Gruppo di pilotaggio "0.0", premere una volta il tasto Su (▲).
	2		- Appare il 2° codice del Gruppo di pilotaggio "ACC". - Premere una volta il tasto Su (▲).
	3		- Appare il 3° codice "dEC" del Gruppo di pilotaggio. - Continuare a premere il tasto Su (▲) fino all'apparizione dell'ultimo codice.
	4		- Appare l'ultimo codice del Gruppo di pilotaggio "drC". - Premere nuovamente il tasto Su (▲).
	5		- Tornare al primo codice del Gruppo di pilotaggio.
♣ Usare il tasto Giù (▼) per procedere nel senso opposto.			

Modifica del codice nel Gruppo funzioni 1.



Passaggio diretto da "F 0" a "F 15"

	1		- Premere il tasto Prog/Ent (●) in "F 0".
	2		- Appare 1 (numero codice di F1). Usare il tasto Su (▲) per impostare 5.
	3		- "05" appare premendo il tasto Sinistra (◀) una volta per spostare il cursore a sinistra. Il numero con il cursore appare più luminoso. In questo caso, 0 è attivo. - Usare il tasto Su (▲) per impostare 1.
	4		- Si è impostato 15. - Premere una volta il tasto Prog/Ent (●).
	5		- Il passaggio a F 15 è completo.
♣ Il Gruppo funzioni 2 e I/O possono avere le stesse impostazioni.			

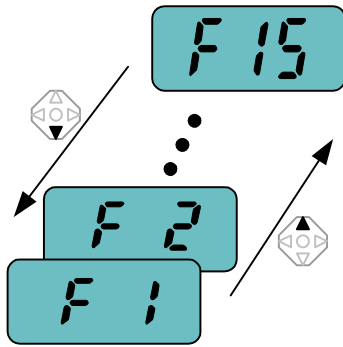
Modifica del codice da qualunque codice che non sia F 0



Passaggio da F 1 a F 15 in Gruppo funzioni 1.

1		- In F 1, continuare a premere il tasto Su (▲) fino a visualizzare F15.
2		- Il passaggio a F15 è completo.

♣ La stessa regola vale per Gruppo funzioni 2 e I/O.

♣ Nota: alcuni codici vengono saltati durante l'incremento (▲)/decremento (▼) per la modifica del codice. Ciò avviene perché alcuni codici vengono intenzionalmente lasciati vuoti per uso futuro oppure i codici non utilizzati sono invisibili. Ad esempio, quando F23 [selezione limite alta/bassa frequenza] è impostato a "O (No)", F24 [limite alta frequenza] e F23 [limite bassa frequenza] non vengono visualizzati durante la modifica del codice. Ma quando F23 è impostato a "1(Si)", F23 e F24 appaiono sul display.

Metodo di impostazione dei parametri

Modifica del valore dei parametri nel Gruppo di pilotaggio

Modifica del tempo di ACC da 5,0 sec a 16,0

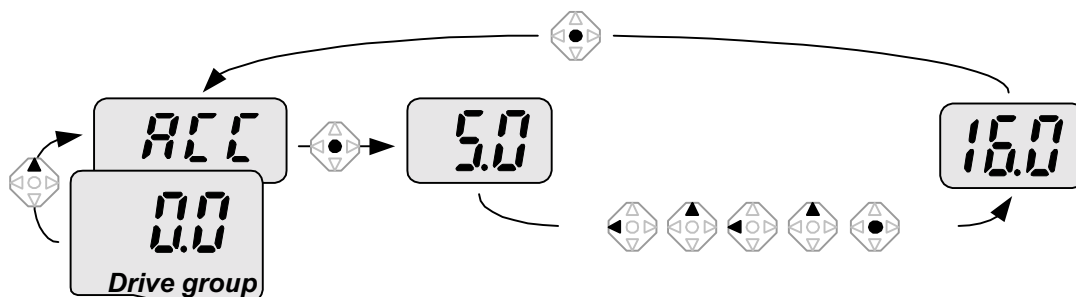

1		- Nel 1° codice "0.0", premere una volta il tasto Su (▲) per passare al secondo codice.
2		- Appare ACC [tempo Accel]. - Premere una volta il tasto Prog/Ent (●).
3		- Il valore preimpostato è 5,0 ed il cursore si trova sul numero 0. - Premere il tasto Sinistra (◀) una volta per spostare il cursore a sinistra.
4		- Il numero 5 in 5.0 è attivo. Quindi premere una volta il tasto Su (▲).
5		- Il valore viene aumentato a 6.0 - Premere il tasto Sinistra (◀) per spostare il cursore a sinistra.
6		- Appare 0.60. Il primo 0 in 0.60 è attivo. - Premere una volta il tasto Su (▲).
7		- Viene impostato 16.0. - Premere una volta il tasto Prog/Ent (●). - 16.0 lampeggia. - Premere nuovamente il tasto Prog/Ent (●) per tornare al nome del parametro.
8		- Appare ACC. Accel time (tempo accel.) viene modificato da 5.0 a 16.0 sec.

♣ Al punto 7, premendo il tasto Sinistra (◀) o Destra (▶) mentre 16.0 lampeggia, si disabilita l'impostazione.

Nota) Premendo il tasto Sinistra (◀)/ Destra (▶) /Su (▲) /Giù (▼) mentre il cursore lampeggia, si annulla la modifica del valore del parametro.

Impostazione della frequenza di marcia a 30.05 Hz nel Gruppo di pilotaggio

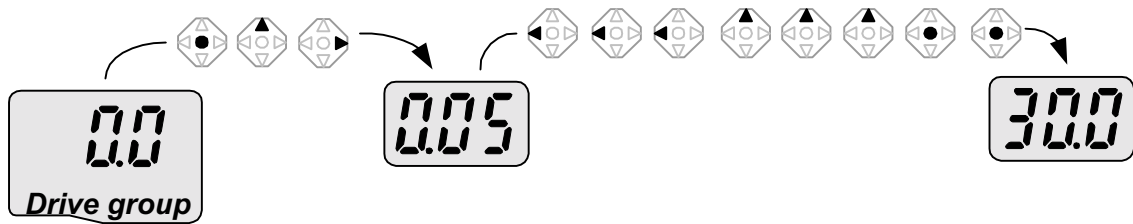

1		- In "0.0", premere una volta il tasto Prog/Ent (●).
2		- Il secondo 0 in 0.0 è attivo. - Premere una volta il tasto Destra (▶) per spostare il cursore a destra.
3		- Appare 0.00 - Premere il tasto Su (▲) fino all'apparizione di 5.
4		- Premere una volta il tasto Sinistra (◀).
5		- Il numero centrale di 0.05 è attivo. - Premere una volta il tasto Sinistra (◀).
6		- Premere una volta il tasto Sinistra (◀).
7		- Appare 00.0 dove il primo 0 è attivo, ma il valore attuale 0.05 rimane invariato. - Premere il tasto Su (▲) per impostare 3.
8		- Premere una volta il tasto Prog/Ent (●). - 30.0 lampeggia. - Premere una volta il tasto Prog/Ent (●).
9		- Al termine del lampeggiamento, la frequenza di marcia è impostata a 30.0.

♣ **I convertitori della serie SV-IC5 sono dotati di display a tre cifre. Tuttavia, è possibile aumentare il numero delle cifre usando il tasto Sinistra (◀)/Destra (▶) per l'impostazione ed il controllo dei parametri.**

♣ **Al punto 8, premendo il tasto Sinistra (◀) o Destra (▶) mentre 30.0 lampeggia, si disabilita l'impostazione.**

Modifica dei valori dei parametri in Gruppo funzioni 1, 2 e Gruppo I/O

Modifica del valore del parametro F 27 da 2 a 5

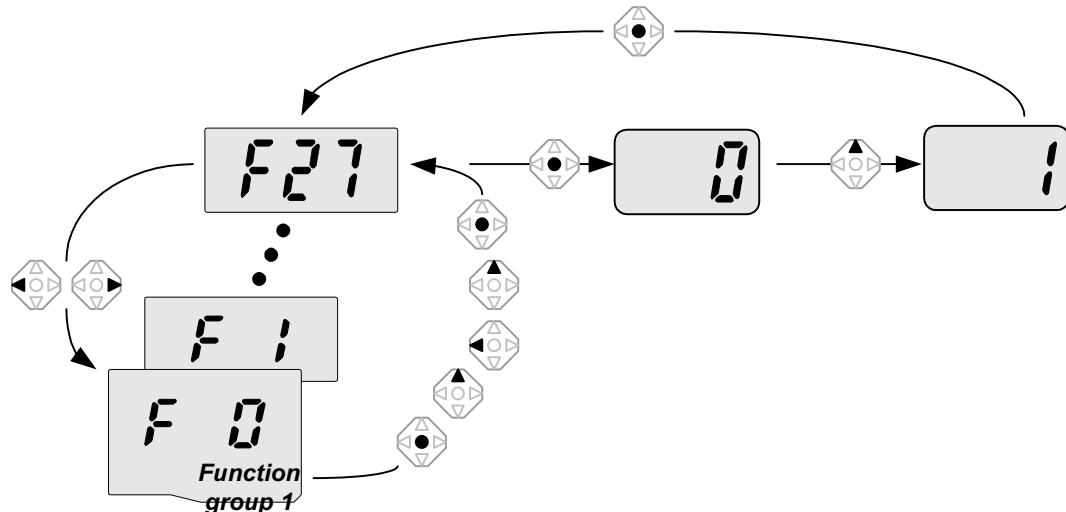

1		- In F0, premere una volta il tasto Prog/Ent (●).
2		- Verificare il numero di codice presente. - Portare il valore a 7 premendo il tasto Su (▲).
3		- Dopo avere impostato 7, premere una volta il tasto Sinistra (◀).
4		- 0 in 07 è attivo. - Portare il valore a 2 premendo il tasto Su (▲).
5		- Appare 27. - Premere una volta il tasto Prog/Ent (●).
6		- Appare il numero di parametro F27. - Premere una volta il tasto Prog/Ent (●) per verificare il valore impostato.
7		- Il valore impostato è 0. - Aumentare il valore a 1 premendo il tasto Su (▲).
8		- Premere una volta il tasto Prog/Ent (●).
9		- Quando 5 smette di lampeggiare appare F27. La modifica del parametro è completa. - Premere una volta il tasto Sinistra (◀) o Destra (▶) per tornare al primo codice.
10		- Tornare a F0.

♣ L'impostazione precedente viene usata anche per modificare i valori di parametro in Gruppo funzioni 2 e Gruppo I/O.

Controllo dello stato di funzionamento

Controllo della corrente in uscita nel Gruppo di pilotaggio

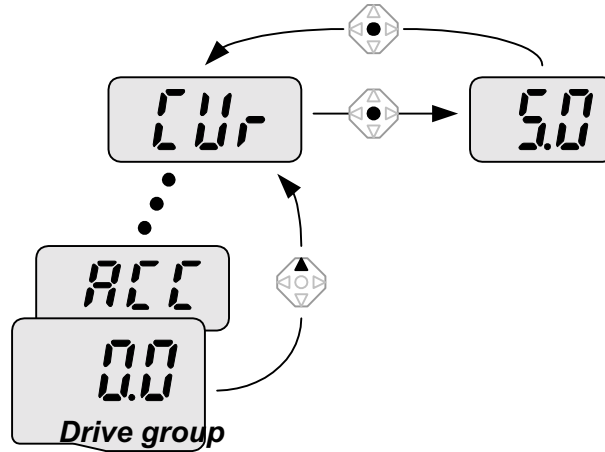

1		- In [0.0], continuare a premere il tasto Su (▲) o giù (▼) fino a visualizzare [Cur].
2		- La corrente in uscita può essere controllata con questo parametro. - Premere una volta il tasto Prog/Ent (●) per verificare la corrente.
3		- La corrente in uscita attuale è 5.0 A. - Premere il tasto Prog/Ent (●) una volta per tornare al nome del parametro.
4		- Tornare al codice di controllo della corrente in uscita.

♣ Gli altri parametri del Gruppo di pilotaggio, quali dCL (corrente collegamento in CC all'inverter) o vOL (tensione in uscita inverter), possono essere controllati usando lo stesso metodo.

Controllo dei giri al minuto (rpm) del motore nel Gruppo di pilotaggio quando il motore ruota a 1730 rpm.

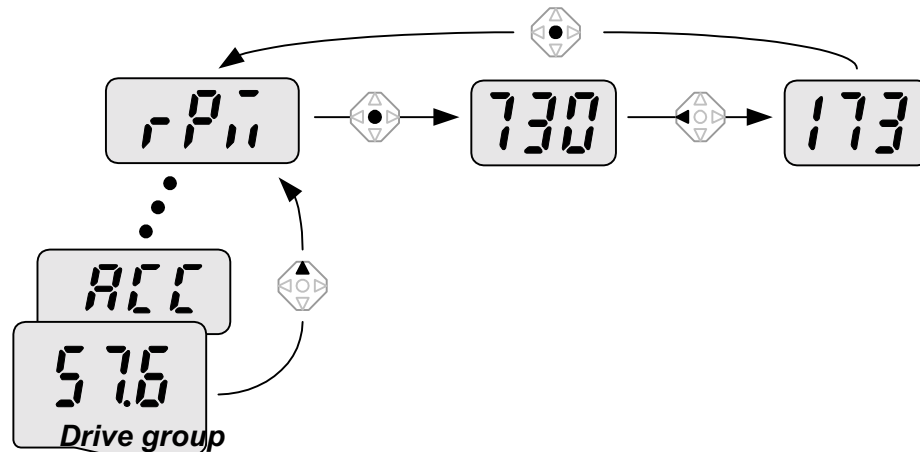

1		<ul style="list-style-type: none"> - La frequenza di marcia attuale può essere controllata nel primo codice del Gruppo funzioni 1. La frequenza preimpostata è 57.6Hz. - Continuare a premere il tasto Su (▲) /Giù (▼) fino alla visualizzazione di rPM.
2		<ul style="list-style-type: none"> - I giri al minuto (rpm) del motore possono essere visualizzati in questo codice. - Premere una volta il tasto Prog/Ent (●).
3		<ul style="list-style-type: none"> - Vengono visualizzate le ultime tre cifre 730 di 1730 rpm. - Premere una volta il tasto Sinistra (◀).
4		<ul style="list-style-type: none"> - Vengono visualizzate le prime tre cifre 173 di 1730 rpm. - Premere una volta il tasto Prog/Ent (●).
5		<ul style="list-style-type: none"> - Tornare al codice rPM.

Controllo della condizione di guasto nel Gruppo di pilotaggio

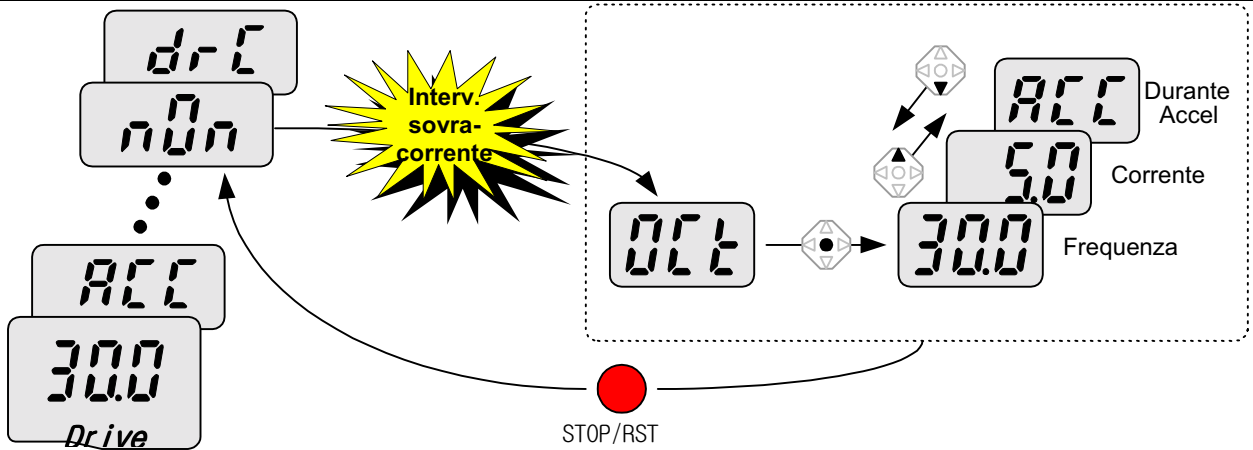

1		- Questo messaggio appare quando si verifica una condizione di sovracorrente. - Premere una volta il tasto Prog/Ent (●).
2		- Appare la frequenza di marcia al momento del guasto (30.0). - Premere una volta il tasto Su (▲).
3		- Appare la corrente in uscita al momento del guasto. - Premere una volta il tasto Su (▲).
4		- Appare lo stato di funzionamento. Si è verificato un guasto durante l'accelerazione. - Premere una volta il tasto STOP/RST.
5		- La condizione di guasto viene annullata ed appare "nOn".

Quando si verificano più guasti contemporaneamente

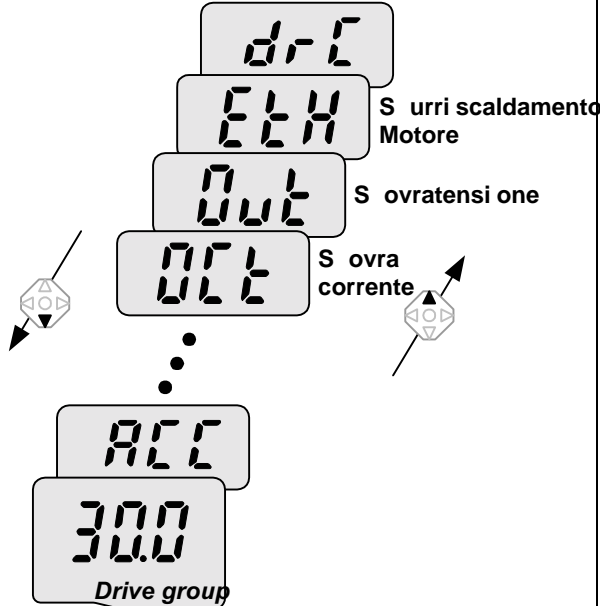

- Vengono visualizzate al massimo tre informazioni relative ai guasti, come mostrato a sinistra.

Inizializzazione dei parametri

Inizializzazione dei parametri di tutti i quattro gruppi in H93

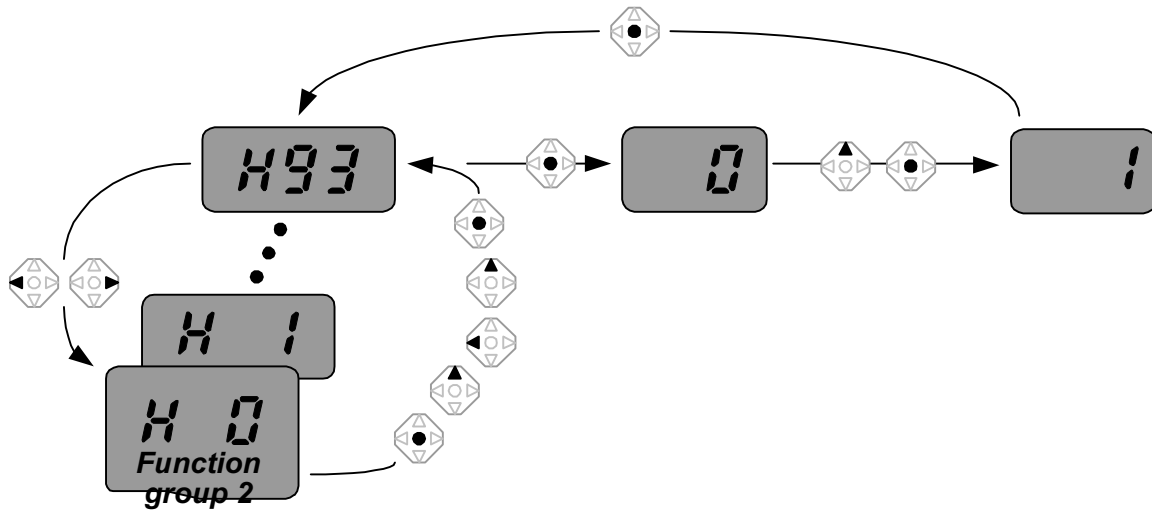

1		- In H0, premere una volta il tasto Prog/Ent (●).
2		- Appare il numero di codice di H0. - Aumentare il valore a 3 premendo il tasto Su (▲).
3		- In 3, premere il tasto Sinistra (◀) una volta per spostare il cursore a sinistra.
4		- Appare 03. 0 in 03 è attivo. - Aumentare il valore a 9 premendo il tasto Su (▲).
5		- Viene impostato 93. - Premere una volta il tasto Prog/Ent (●).
6		- Appare il numero di parametro. - Premere una volta il tasto Prog/Ent (●).
7		- L'attuale impostazione è 0. - Premere una volta il tasto Su (▲) per impostare a 1 per attivare l'inizializzazione del parametro.
8		- Premere una volta il tasto Prog/Ent (●).
9		- Dopo il lampeggiamento tornare al numero di parametro. L' <u>inizializzazione del parametro</u> è completa. - Premere il tasto Sinistra (◀) o Destra (▶).
10		- Tornare a H0.

Note:

6. Funzionamento di base

Impostazione di frequenza e funzionamento di base

☞ **Attenzione:** le istruzioni fornite di seguito si basano sul fatto che tutti i parametri sono impostati ai valori predefiniti di fabbrica. I risultati potrebbero essere diversi se si modificano i valori dei parametri. In questo caso, riportare i valori dei parametri (ved. pag. 10-17) ai valori predefiniti di fabbrica e seguire le istruzioni fornite di seguito.

Impostazione della frequenza da tastiera e azionamento tramite morsetti

1		- Applicare alimentazione in ingresso CA all'inverter.
2		- Quando appare 0.0, premere una volta il tasto Prog/Ent (●).
3		- La seconda cifra in 0.0 è illuminata come mostrato a sinistra. - Premere due volte il tasto Sinistra (◀).
4		- Appare 00.0 ed il primo 0 è acceso. - Premere il tasto Su (▲).
5		- 10.0 viene impostato. Premere una volta il tasto Prog/Ent (●). - 10.0 lampeggia. Premere una volta il tasto Prog/Ent (●).
6		- Al termine del lampeggiamento, la frequenza di marcia è impostata a 10.0 Hz. - Attivare l'interruttore tra i morsetti P1 (FX) e CM.
7		- L'indicatore FWD (marcia avanti) inizia a lampeggiare e sul display appare la frequenza di accelerazione. - Quando si raggiunge la frequenza di marcia richiesta di 10Hz, appare 10.0. - Disattivare l'interruttore tra i morsetti P1 (FX) e CM.
8		- L'indicatore FWD inizia a lampeggiare e sul display viene visualizzata la frequenza di decelerazione. - Quando la frequenza di marcia raggiunge 0Hz, l'indicatore FWD si spegne ed appare 10.0.

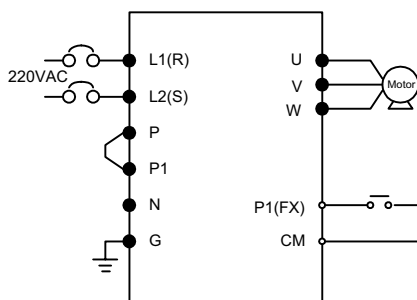

Collegamento

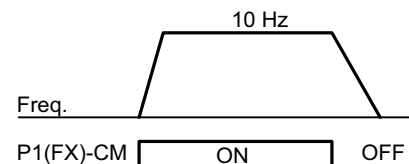

Caratteristiche di funzionamento

Impostazione della frequenza tramite potenziometro e azionamento tramite morsetti

1		- Applicare alimentazione in ingresso CA all'inverter.
2		- Quando appare 0.0, premere quattro volte il tasto Su (▲).
3		- Appare Frq. È possibile selezionare la modalità di impostazione frequenza. - Premere una volta il tasto Prog/Ent (●).
4		- Il metodo di impostazione attuale è impostato a 0 (impostazione frequenza da tastiera). - Premere due volte il tasto Su (▲).
5		- Dopo avere impostato 2 (impostazione frequenza tramite potenziometro), premere una volta il tasto Prog/Ent (●).
6		- Quando 2 smette di lampeggiare, riappare Frq. - Ruotare il potenziometro per impostare 10.0 Hz in direzione Max o Min.
7		- Attivare l'interruttore tra P1 (FX) e CM (ved. collegamento di seguito). - L'indicatore FWD inizia a lampeggiare e viene visualizzata la frequenza di accelerazione. - Quando si raggiunge la frequenza di marcia di 10Hz, il valore viene visualizzato come appare a sinistra. - Disattivare l'interruttore tra i morsetti P1 (FX) e CM.
8		- L'indicatore FWD inizia a lampeggiare e viene visualizzata la frequenza di decelerazione. - Quando si raggiunge la frequenza di marcia 0 Hz, l'indicatore FWD si spegne e viene visualizzato 10.0 come mostrato a sinistra.

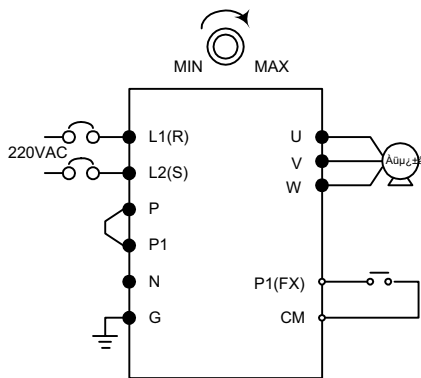

Collegamento

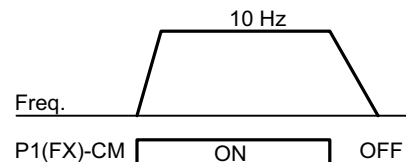

Caratteristiche di funzionamento

Impostazione della frequenza tramite potenziometro e funzionamento tramite tasto Run (marcia)

1		- Applicare alimentazione in ingresso CA all'inverter.
2		- Quando appare 0.0, premere tre volte il tasto Su (▲).
3		- Appare drv. È possibile selezionare il metodo di funzionamento. - Premere il tasto Prog/Ent (●).
4		- Verificare il metodo di funzionamento attuale ("1" indica la marcia tramite morsetto di controllo) - Premere una volta il tasto Prog/Ent (●) ed il tasto Giù (▼).
5		- Dopo aver impostato "0", premere il tasto Prog/Ent (●).
6		- Dopo lo "0" lampeggiante appare "drv". Il funzionamento si imposta con il tasto Run sulla tastiera. - Premere una volta il tasto Su (▲).
7		- In questo codice è possibile selezionare diversi metodi di impostazione della frequenza. - Premere il tasto Prog/Ent (●).
8		- Verificare il metodo di impostazione attuale ("0" indica marcia da tastiera). - Premere due volte il tasto Su (▲).
9		- Dopo aver verificato "2" (impostazione frequenza da potenziometro), premere il tasto Prog/Ent (●).
10		- Dopo il "2" lampeggiante appare "Frq". La frequenza viene impostata tramite il potenziometro sulla tastiera. - Girare il potenziometro per impostare 10.0 Hz in direzione Max o Min.
11		- Premere il tasto Run sulla tastiera. - L'indicatore FWD inizia a lampeggiare e viene visualizzata la frequenza di accelerazione. - Quando si raggiunge la frequenza di marcia di 10Hz, appare 10.0 come mostrato a sinistra. - Premere il tasto STOP/RST.
12		- L'indicatore FWD inizia a lampeggiare e viene visualizzata la frequenza di decelerazione. - Quando la frequenza di marcia raggiunge 0Hz, l'indicatore FWD viene spento e viene visualizzato 10.0 come mostrato a sinistra.

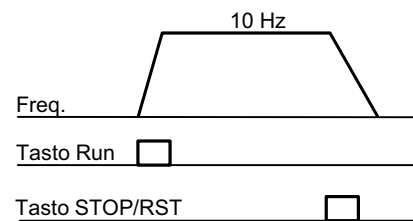
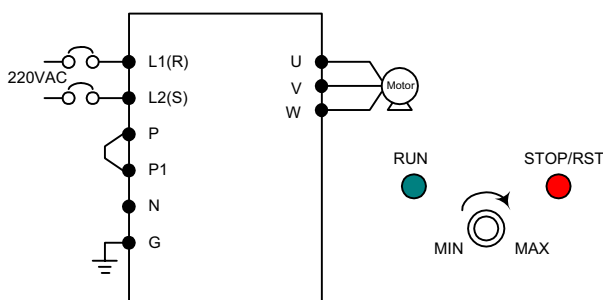

Collegamento

Caratteristiche di funzionamento

Note:

7. Elenco funzioni

Gruppo di pilotaggio

Display	Nome parametro	Intervallc Min/Max	Descrizione		Valori predef.	Modificabil in marcia	Pag.	
0.0	[Comando frequenza]	0/400 [Hz]	<ul style="list-style-type: none"> Questo parametro imposta la frequenza che l'inverter deve generare. Durante arresto: frequenza di set-point Durante marcia: frequenza in uscita Durante funzionamento multi-passo: <u>Frequenza multi-passo 0.</u> Non può essere maggiore di F21-[Freq. Max]. 		0.0	O	9-1	
ACC	[Tempo accel.]	0/6000 [sec]	<ul style="list-style-type: none"> In funzionamento multi-Accel/Decel, questo parametro funge da tempo Accel/Decel 0. 		5.0	O	9-10	
dEC	[Tempo decel.]				10.0	O	9-10	
Drv	[Mod. pilot.] (Mod. Run/ Stop)	0/3	0	Marcia/arr. con tasto Run/Stop su tastiera	1	X	9-7	
			1	Marcia/ arresto con morsetto di controllo			FX : marcia avanti motore RX : marcia indietro motore	9-78
			2				FX : Abilit. marcia/arresto RX : Rotaz. inversa motore	
			3	Funzionamento tramite opzione comunicazione				
Frq	[Mod. frequenza]	0/8	0	Digitale	0	X	9-1	
			1				Impost. da Tastiera 2	9-1
			2	Analogico			Impost. da potenziometro su tastiera (V0)	9-2
			3				Impost. da morsetto V1	9-3
			4				Impost. da morsetto I	9-3
			5				Impost. da potenziometro su tastiera + morsetto I	9-4
			6				Impost. da V1 + morsetto I	9-4
			7				Impost. da potenziometro su tastiera + morsetto V1	9-5
8		Comunicazione Modbus-RTU						
St1	[Frequenza multi-passo 1]	0/400 [Hz]	Questo parametro imposta la frequenza multi-passo 1 durante funzionamento multi-passo.		10.0	O	9-6	
St2	[Frequenza multi-passo 2]		Questo parametro imposta la frequenza multi-passo 2 durante funzionamento multi-passo.		20.0	O	9-6	
St3	[Frequenza multi-passo 3]		Questo parametro imposta la frequenza multi-passo 3 durante funzionamento multi-passo.		30.0	O	9-6	

Gruppo di pilotaggio

Display	Nome parametro	Intervallo Min/Max	Descrizione	Valori predef.	Modificabil in marcia	Pag.
CUr	[Corrente in uscita]		Questo parametro mostra la corrente in uscita al motore.	-	-	11-1
rPM	[RPM motore]		Questo parametro mostra il numero di RPM del motore.	-	-	11-1
dCL	[Tensione coll. CC inverter]		Questo parametro mostra la tensione di collegamento CC all'interno dell'inverter.	-	-	11-1
vOL	[Selez. display utente]		Questo parametro mostra l'elemento selezionato in H73- [contr. selezione elemento].	vOL	-	11-2
			vOL	Tensione uscita		
			POr	Potenza uscita		
			tOr	Coppia		
nOn	[Visualizz. guasti]		Questo parametro mostra i tipi di guasti, la frequenza e lo stato di funzionamento al momento del guasto	-	-	11-2
drC	[Selezione direzione rotazione motore]	F/r	Questo parametro imposta la direzione di rotazione del motore quando drv - [mod. di pilotaggio] è impostato a 0 o 1.	F	O	9-7
			F	Avanti		
			r	Indietro		

Gruppo funzioni 1

Display	Nome parametro	Intervallo Min/Max	Descrizione		Valori predef.	Modificabile in marcia	Pag.
F 0	[Cod. salto]	0/60	Questo parametro imposta il numero di codice di parametro da saltare.		1	O	5-5
F 1	[Disab. marcia avanti/ indietro]	0/2	0	Abilit. marcia avanti/indietro	0	X	9-8
			1	Disab. marcia avanti			
			2	Disab. marcia indietro			
F 2	[Tipo accel.]	0/1	0	Lineare	0	X	9-13
F 3	[Tipo decel.]		1	Curva a S			
F 4	[Selez. modalità arresto]	0/2	0	Decelerazione fino ad arresto	0	X	9-18
			1	Arresto tramite frenatura in CC			
			2	Arresto naturale			
F 8 1)	[Frequenza avvio frenatura in CC]	0/60 [Hz]	<ul style="list-style-type: none"> ▪ Questo parametro imposta la frequenza di avvio della frenatura in CC ▪ Non può essere minore di F23-[Freq. avvio]. 		5.0	X	10-1
F 9	[Tempo attesa frenatura in CC]	0/60 [sec]	<ul style="list-style-type: none"> ▪ Raggiunta la freq. di frenatura in CC, l'inverter tiene l'uscita per il periodo impostato prima di avviare la fren. in CC. 		1.0	X	10-1
F10	[Tensione frenatura in CC]	0/200 [%]	<ul style="list-style-type: none"> ▪ Questo parametro imposta la tensione CC applicata ad un motore. ▪ Viene impostato come percentuale di H33 – [Corrente nominale motore]. 		50	X	10-1
F11	[Tempo frenatura in CC]	0/60 [sec]	<ul style="list-style-type: none"> ▪ Imposta il tempo necessario per applicare la corrente in CC al motore mentre il motore è fermo. 		1.0	X	10-1
F12	[Tensione avvio frenatura in CC]	0/200 [%]	<ul style="list-style-type: none"> ▪ Imposta la tensione CC al motore prima dell'avvio ▪ Viene impostato come percentuale di H33 – [corrente nominale motore]. 		50	X	10-2
F13	[Tempo avvio frenatura in CC]	0/60 [sec]	<ul style="list-style-type: none"> ▪ Imposta il tempo di frenatura CC al motore, prima dell'avvio. 		0	X	10-2
F14	[Tempo magnetizzazione motore]	0/60 [sec]	<ul style="list-style-type: none"> ▪ Tempo di magnetizzazione del motore in caso di funzionamento sensorless 		1.0	X	10-11

1) : Per vedere questa funzione, impostare F4 a 1 (arresto con frenatura in CC)

F20	[Frequenza jog]	0/400 [Hz]	<ul style="list-style-type: none"> Questo parametro imposta la frequenza per il funzionamento Jog. Non può essere superiore a F21 – [Frequenza max.]. 	10.0	O	10-3				
F21	[Frequenza max.]	40/400 * [Hz]	<ul style="list-style-type: none"> Imposta la frequenza massima generata dall'inverter . È il riferimento di frequenza per Accel/Decel (ved. H70) Se H40 è 3 (sensorless), può essere impostato fino a 300Hz *. <p>☞ Attenzione: nessuna frequenza può essere maggiore della Frequenza max.</p>	60.0	X	9-19				
F22	[Frequenza base]	30/400 [Hz]	<ul style="list-style-type: none"> Frequenza nominale del motore alla tensione nominale. Se il motore è a 50Hz, impostare a 50Hz. 	60.0	X	9-15				
F23	[Frequenza avvio]	0/10 [Hz]	<ul style="list-style-type: none"> Frequenza di inizio avviamento motore È il limite min. frequenza. 	0.5	X	9-19				
F24	[Selezione limite max/min. frequenza]	0/1	<ul style="list-style-type: none"> Questo parametro imposta il limite max/min. della frequenza di marcia. 	0	X	9-19				
F25 2)	[Limite max. frequenza]	0/400 [Hz]	<ul style="list-style-type: none"> Questo parametro imposta il limite max. della frequenza di marcia. Non può essere superiore a F21 – [freq. max.]. 	60	X					
F26	[Limite min. frequenza]	0/400 [Hz]	<ul style="list-style-type: none"> Questo parametro imposta il limite minimo della frequenza di marcia. Non può essere superiore a F25 - [Limite max. frequenza] e inferiore a F23 – [Frequenza di avvio]. 	60	X					
F27	[Boost di coppia]	0/1	<table border="1"> <tr> <td>0</td> <td>Aumento manuale del boost</td> </tr> <tr> <td>1</td> <td>Aumento automatico boost</td> </tr> </table>	0	Aumento manuale del boost	1	Aumento automatico boost	0	X	9-17
0	Aumento manuale del boost									
1	Aumento automatico boost									
F28	[Boost di coppia in marcia avanti]	0/15 [%]	<ul style="list-style-type: none"> Imposta la tensione di boost all'avviamento in marcia avanti. Viene impostato come percentuale della tensione max. di uscita. 	5	X	9-17				

F29	[Boost di coppia in marcia indietro]		<ul style="list-style-type: none"> Imposta la tensione di boost all'avviamento in marcia indietro. Viene impostato come percentuale della tensione max. di uscita. 	5	X	9-17	
F30	[Caratteristica V/F]	0/2	0	{Lineare}	0	X	9-15
			1	{Quadro}			9-15
			2	{V/F utente}			9-16
F31	[Frequenza V/F utente 1]	0/400 [Hz]	<ul style="list-style-type: none"> Questo parametro è attivo quando F30 – [Caratteristica V/F] è impostato a 2 {V/F utente}. Non può essere impostato oltre F21 – [Frequenza max]. Il valore della tensione è impostato come percentuale di H70 – [Tensione nominale motore]. I valori dei parametri con numeri inferiori non possono essere impostati a valori superiori a quelli con numeri più alti. 	15.0	X	9-16	
F32	[Tensione V/F utente 1]	0/100 [%]		25	X		
F33	[Frequenza V/F utente 2]	0/400 [Hz]		30.0	X		
F34	[Tensione V/F utente 2]	0/100 [%]		50	X		
F35	[Frequenza V/F utente 3]	0/400 [Hz]		45.0	X		
F36	[Tensione V/F utente 3]	0/100 [%]		75	X		
F37	[Frequenza V/F utente 4]	0/400 [Hz]		60.0	X		
F38	[Tensione V/F utente 4]	0/100 [%]		100	X		
F39	[Regolazione tensione uscita]	40/110 [%]	<ul style="list-style-type: none"> Questo parametro regola la tensione in uscita. Il valore impostato è una percentuale della tensione in ingresso. 	100	X	9-16	
F40	[Livello risparmio energetico]	0/30 [%]	<ul style="list-style-type: none"> Questo parametro diminuisce la tensione in uscita in base allo stato del carico. 	0	0	10-12	
F50	[Selezione termica elettronica]	0/1	<ul style="list-style-type: none"> Questo parametro viene attivato quando il motore si surriscalda (tempo inverso). 	0	0	12-1	

2) Appare solo quando F24 (selezione limite max/min frequenza) viene impostato a 1.

3): Per visualizzare questo parametro impostare F30 a 2 (V/F utente).

F51 4)	[Livello termico elettronico per 1 minuto]	50/200 [%]	<ul style="list-style-type: none"> ▪ Questo parametro imposta la corrente massima che il motore può sostenere per 1 minuto. ▪ Il valore impostato è una percentuale di H33 – [corrente nominale motore]. ▪ Non può essere impostato ad un valore inferiore a F52 – [Livello termico elettronico in continuo]. 	150	0	12-1
F52	[Livello termico elettronico in continuo]		<ul style="list-style-type: none"> ▪ Imposta la corrente che il motore sostenere continuamente. ▪ Non può essere superiore a F51 – [Liv. termico elettronico per 1 minuto]. 	100	0	
F53	[Metodo raffreddamento motore]	0/1	0	Motore standard con ventilatore collegato direttamente all'albero	0	0
			1	Un motore con ventilatore azionato da un motore separato.		
F54	[Livello di sovraccarico]	30/150 [%]	<ul style="list-style-type: none"> ▪ Imposta la soglia di corrente dell'allarme sovraccarico da un relè o un morsetto di uscita multi-funzione (ved. I54, I55). ▪ Il valore impostato è una percentuale di H33- [corrente nominale motore]. 	150	0	12-2
F55	[Tempo di sovraccarico]	0/30 [sec]	<ul style="list-style-type: none"> ▪ Durata del sovraccarico impostato in F54 	10	0	
F56	[Selezione intervento sovraccarico]	0/1	<ul style="list-style-type: none"> ▪ Disattiva l'inverter quando il motore è in sovraccarico. 	1	0	12-3
F57	[Livello intervento sovraccarico]	30/200 [%]	<ul style="list-style-type: none"> ▪ Imposta la soglia di corrente di sovraccarico. ▪ Il valore è una percentuale di H33- [corrente nominale motore]. 	180	0	
F58	[Tempo intervento sovraccarico]	0/60 [sec]	<ul style="list-style-type: none"> ▪ Durata del sovraccarico impostato con F57 	60	0	

4): Per visualizzare questo parametro, impostare F50 a 1.

Gruppo funzioni 1

Display	Nome parametro	Intervallc Min/Max	Descrizione			Valori predef.	Modificabil in marcia	Pag.	
F59	[Selezione prevenzione stallo]	0/7	<ul style="list-style-type: none"> Rallenta l'accelerazione, decelera durante la marcia a velocità costante e allunga decelerazione. 			0	X	12-3	
				Durante deceleraz.	Durante velocità costante				Durante acceleraz.
				Bit 2	Bit 1				Bit 0
			0	-	-				-
			1	-	-				✓
			2	-	✓				-
			3	-	✓				✓
			4	✓	-				-
			5	✓	-				✓
			6	✓	✓				-
7	✓	✓	✓						
F60	[Livello prevenzione stallo]	30/150 [%]	<ul style="list-style-type: none"> Questo parametro imposta la soglia di corrente necessaria per attivare la funzione di prevenzione stallo durante accelerazione, marcia costante o decelerazione. Il valore impostato è una percentuale di H33- [corrente nominale motore]. 			150	X	12-3	

Gruppo funzioni 2

Display	Nome parametro	Intervallc Min/Max	Descrizione	Valori predef.	Modificabil in marcia	Pag.
H 0	[Cod. salto]	1/95	Questo parametro imposta il numero di codice da saltare.	1	0	5-5
H 1	[Storico guasti 1]	-	<ul style="list-style-type: none"> Questo parametro memorizza informazioni sui tipi di guasti, sulla frequenza, sulla corrente e sulla condizione di Accel/Decel al momento del guasto (ved. pag. 1000). L'ultimo guasto viene memorizzato automaticamente in H1- [Storico guasti 1]. 	nOn	-	11-4
H 2	[Storico guasti 2]	-		nOn	-	
H 3	[Storico guasti 3]	-		nOn	-	
H 4	[Storico guasti 4]	-		nOn	-	
H 5	[Storico guasti 5]	-		nOn	-	
H 6	[Reset storico guasti]	0/1	<ul style="list-style-type: none"> Questo parametro cancella lo storico guasti salvato in H1-5. 	0	0	
H 7	[Frequenza di sosta]	F23/400 [Hz]	<ul style="list-style-type: none"> Scelta la frequenza di marcia il motore accelera dopo che la frequenza di sosta è stata applicata per il tempo H8 [Frequenza sosta] può essere impostata nell'intervallo di F21- [Frequenza max.] e F23- [Frequenza avvio]. 	5.0	X	
H 8	[Tempo sosta]	0/10 [sec]	<ul style="list-style-type: none"> Questo parametro imposta il tempo per il funzionamento in sosta. 	0.0	X	
H10	[Selezione frequenza salto]	0/1	<ul style="list-style-type: none"> Questo parametro imposta l'intervallo di frequenza da saltare per evitare risonanza e vibrazioni indesiderate sulla struttura della macchina. 	0	X	9-20
H11 1)	[Limite min. frequenza salto 1]	0/400 [Hz]	<ul style="list-style-type: none"> La frequenza di marcia non può essere imposta nell'intervallo compreso tra H11 e H16. I valori di frequenza dei parametri con numeri bassi non possono essere impostati a valori superiori a quelli con numeri più alti. 	10.0	X	
H12	[Limite max. frequenza salto 1]			15.0	X	
H13	[Limite min. frequenza salto 2]			20.0	X	
H14	[Limite max. frequenza salto 2]			25.0	X	
H15	[Limite min. frequenza salto 3]			30.0	X	

H16	[Limite max. frequenza salto 3]			35.0	X	
H17	Lato inizio accel/decel curva a S	1/100 [%]	Imposta il valore di riferimento velocità per formare una curva all'inizio durante accel/decel. Se viene impostato ad un valore maggiore, la zona lineare viene rimpicciolita.	40	X	9-13
H18	Lato fine accel/decel curva a S	1/100 [%]	Imposta il valore di riferimento velocità per formare una curva alla fine durante accel/decel. Se viene impostato ad un valore maggiore, la zona lineare viene rimpicciolita.	40	X	
H19	[Selezione protezione perdita fase uscita]	0/1	<ul style="list-style-type: none"> ▪ L'inverter disattiva l'uscita quando una fase dell'uscita inverter (U, V, W) non è collegata. 	0	O	12-5
H20	[Selezione avvio all'accensione]	0/1	<ul style="list-style-type: none"> ▪ Questo parametro viene attivato quando drv è impostato a 1 o 2 (Marcia/arresto tramite morsetto di controllo). ▪ Il motore inizia l'accelerazione dopo l'applicazione di alimentazione CA se il morsetto FX o RX è attivo ON. 	0	O	9-9
H21	[Riavvio dopo reset guasto]	0/1	<ul style="list-style-type: none"> ▪ Questo parametro è attivo quando drv è impostato a 1 o 2 (marcia/arresto tramite morsetto di controllo). ▪ Il motore accelera dopo il reset della condizione di guasto se il morsetto FX o RX è ON. 	0	O	

1) Per la visualizzazione, impostare H10 a 1.

Viene usato # H17, 18 quando F2, F3 è impostato a 1 curva a S.

Gruppo funzioni 2

Display	Nome parametro	Intervallc Min/Max	Descrizione				Valori predef.	Modificabil in marcia	Pag.	
H22 2)	[Selezione Speed Search]	0/15	<ul style="list-style-type: none"> Si attiva per evitare guasti all'inverter nel caso in cui sia necessario eseguire una marci con motore in rotazione. 				0	O	10-12	
			1. H20- [Avvio all'accensione]	2. Riavvio dopo interruz. aliment. istantanea	3. Funzionamento dopo guasto	4. Accelera- zione normale				
			Bit 3	Bit 2	Bit 1	Bit 0				
			0	-	-	-				-
			1	-	-	-				✓
			2	-	-	✓				
			3	-	-	✓				✓
			4	-	✓	-				-
			5	-	✓	-				✓
			6	-	✓	✓				
			7	-	✓	✓				✓
			8	✓	-	-				-
			9	✓	-	-				✓
			10	✓	-	✓				-
			11	✓	-	✓				✓
			12	✓	✓	-				-
13	✓	✓	-	✓						
14	✓	✓	✓	-						
15	✓	✓	✓	✓						
H23	[Liv. corrente durante Speed Search]	80/200 [%]	<ul style="list-style-type: none"> Questo parametro limita la quantità di corrente durante Speed Search. Il valore impostato è una percentuale di H33- [corrente nominale motore]. 				100	O	10-12	
H24	[Guadagno P durante Speed Search]	0/9999	<ul style="list-style-type: none"> È il guadagno Proporzionale usato per il controller PI di Speed Search. 				100	O		
H25	[Guadagno I durante Speed Search]	0/9999	<ul style="list-style-type: none"> È il guadagno Integrale usato per il controller PI di Speed Search. 				1000	O		

2) #4. L'accelerazione normale ha la priorità principale. Anche se #4 viene selezionato insieme ad altri bit, l'inverter avvia Speed Search #4.

Gruppo funzioni 2

Display	Nome parametro	Intervallo Min/Max	Descrizione	Valori prefef.	Modificabil in marcia	Pag.	
H26	[Numero di tentativi di riavvio automatico]	0/10	<ul style="list-style-type: none"> Imposta il numero di tentativi di riavvio dopo il verificarsi di un guasto. Il riavvio automatico viene disattivato se il numero di guasti supera i tentivi di riavvio. Questa funzione è attiva quando [drv] è impostato a 1 o 2 {Marcia/arresto tramite morsetto di controllo}. Disattivato durante la funzione di protezione attiva (OHT, LVT, EXT, HWT ecc.) 	0	O	10-15	
H27	[Tempo riavvio automatico]	0/60 [sec]	<ul style="list-style-type: none"> Questo parametro imposta il tempo tra i tentativi di riavvio. 	1.0	O		
H30	[Selez. tipo motore]	0.2/2.2	0.2	0.2 kW	0.4 1)	X	10-6
			0.4	0.4 kW			
			0.75	0.75 kW			
			1.5	1.5 kW			
			2.2	2.2 kW			
H31	[Numero poli del motore]	2/12	<ul style="list-style-type: none"> Questa impostazione viene visualizzata tramite rPM nel gruppo di pilotaggio. 	4	X		
H32	[Frequenza nominale scorrimento]	0/10 [Hz]	<ul style="list-style-type: none"> $f_s = f_r - \left(\frac{rpm \times P}{120} \right)$ Dove f_s = Frequenza nominale scorrimento f_r = Frequenza nominale rpm = RPM su targhetta motore P = Numero di poli del motore 	3.0 2)	X		
H33	[Corr. nominale motore]	1.0/20 [A]	<ul style="list-style-type: none"> Inserire la corrente nominale del motore sulla targhetta. 	1.8	X		
H34	[Corrente motore senza carico]	0.1/12 [A]	<ul style="list-style-type: none"> Inserire il valore di corrente rilevato quando il motore ruota alla velocità nominale dopo la rimozione del carico connesso all'albero del motore. Inserire il 50% del valore di corrente nominale quando è difficile misurare H34 - [Corrente motore senza carico]. 	0.9	X	10-6	
H36	[Rendimento motore]	50/100 [%]	<ul style="list-style-type: none"> Inserire il rendimento motore (ved. targhetta motore). 	72	X		

1) - Il motore nominale viene impostato automaticamente in base al modello dell'inverter. Se si usa un motore diverso, impostare i valori nominali del motore collegato.

2) - Questi valori vengono inseriti automaticamente in base al motore nominale impostato H30. Se sono diversi, impostare il valore esatto in base al motore.

H37	[Velocità inerzia carico]	0/2	<ul style="list-style-type: none"> Selezionare una delle seguenti opzioni in base all'inerzia del motore. 		0	X	10-6
			0	Meno di 10 volte rispetto all'inerzia motore			
			1	Circa 10 volte rispetto all'inerzia motore			
			2	Più di 10 volte rispetto all'inerzia motore			
H39	[Selezione Carrier Frequency]	1/15 [kHz]	<ul style="list-style-type: none"> Questo parametro influenza il suono emesso dal motore, l'emissione di rumore dall'inverter, la temp. inverter e la corrente di dispersione. Se viene impostato ad un valore maggiore, il rumore dell'inverter sarà inferiore ma il disturbo emesso dall'inverter e la corrente di dispersione saranno maggiori. 		3	O	10-16
H40	[Selezione modalità di controllo]	0/3	0	{Controllo Volt/frequenza}	0	X	9-15
			1	{Controllo compens. scorrimento}			10-6
			2	{Controllo retroazione PID}			10-8
			3	{Controllo vettoriale senza sensore}			10-11
H41	[Messa a punto automatica]	0/1	<ul style="list-style-type: none"> Se questo parametro è impostato a 1, vengono automaticamente misurati i parametri di H42 e H43. 		0	X	10-10
H42	[Resistenza statore (Rs)]	0/5.0[Ω]	<ul style="list-style-type: none"> Indica il valore della resistenza statore del motore. 		-	X	
H44	[Induttanza di dispersione (Lσ)]	0/300.0 [mH]	<ul style="list-style-type: none"> Indica l'induttanza di dispersione dello statore e del rotore del motore. 		-	X	
H45	Guadagno P senza sensore	0/32767	<ul style="list-style-type: none"> Guadagno P per controllo sensorless 		1000	O	
H46	Guadagno I senza sensore		<ul style="list-style-type: none"> Guadagno I per controllo sensoless 		100	O	
H50 3)	[Selezione retroazione PID]	0/1	0	Ingresso morsetto I (0 ~ 20 mA)	0	X	10-8
			1	Ingresso morsetto V1 (0 ~ 10 V)			

3) : Per visualizzare questo parametro impostare H40 a 2 (controllo PID).

Gruppo funzioni 2

Display	Nome parametro	Intervallo Min/Max	Descrizione		Valori predef.	Modificabil in marcia	Pag.
H51	[Guadagno P controller PID]	0/999.9 [%]	<ul style="list-style-type: none"> Questo parametro imposta i guadagni per il controller PID. 		300.0	O	10-8
H52	[Tempo integrale controller PID (guadagno I)]	0.1/32.0 [sec]			1.0	O	10-8
H53	Tempo derivativo controller PID (guadagno D)	0.0 /30.0 [sec]			0.0	O	10-8
H54	Guadagno F controller PID	0/999.9 [%]	<ul style="list-style-type: none"> Indica il guadagno Feed forward per il controller PID. 		0.0	O	10-8
H55	[Limite frequenza uscita PID]	0/400 [Hz]	<ul style="list-style-type: none"> Questo parametro limita il valore del segnale in uscita del regolatore PID. Questo valore può essere impostato nell'intervallo compreso tra F21 – [Frequenza max.] e H23 – [Frequenza avvio]. 		60.0	O	10-8
H70	[Riferimento di frequenza per Accel/Decel]	0/1	0	Il tempo di Accel/Decel è il tempo necessario per raggiungere F21 – [Frequenza max.] da 0 Hz.	0	X	9-10
			1	Il tempo di Accel/Decel è il tempo necessario per raggiungere una frequenza di destinazione dalla frequenza di marcia.			
H71	[Scala tempo Accel/Decel.]	0/2	0	Unità impostabile: 0.01 secondi.	1	O	9-11
			1	Unità impostabile: 0.1 secondi.			
			2	Unità impostabile: 1 secondi.			
H72	[Visualizzazione all'accensione]	0/13	<ul style="list-style-type: none"> Seleziona il parametro da visualizzare sulla tastiera alla prima accensione. 		0	O	11-2
			0	Comando frequenza			
			1	Tempo accel.			
			2	Tempo decel.			
			3	Modo di pilotaggio			
			4	Modo frequenza			
			5	Frequenza multi-passo 1			
			6	Frequenza multi-passo 2			
			7	Frequenza multi-passo 3			
			8	Corrente in uscita			
9	Rpm motore						

Gruppo funzioni 2

Display	Nome parametro	Intervallo Min/Max	Descrizione	Valori predef.	Modificabil in marcia	Pag.
			10 Tensione lato CC dell'inverter			
			11 Selezione visualizzazione utente			
			12 Visualizzazione guasto			
			13 Selezione direzione rotazione motore			
H73	[Selezione controllo elemento]	0/2	<ul style="list-style-type: none"> Tramite vOL è possibile visualizzare uno dei seguenti elementi - [Selezione visualizzazione utente]. 	0	O	11-2
			0 Tensione in uscita [V]			
			1 Potenza in uscita [kW]			
			2 Coppia [kgf · m]			
H74	[Guadagno per visualizzazione rpm motore]	1/1000 [%]	<ul style="list-style-type: none"> Questo parametro viene usato per parametrizzare la visualizzazione della velocità del motore alla velocità di rotazione (r/min) o alla velocità lineare (m/mi). $RPM = \left(\frac{120 \times f}{H31} \right) \times \frac{H74}{100}$	100	O	11-1
H79	[Versione software]	0/10.0	<ul style="list-style-type: none"> Questo parametro visualizza la versione software dell'inverter. 	1.0	X	
H81	[Tempo accel. 2° motore]	0/6000 [sec]	<ul style="list-style-type: none"> Questo parametro è attivo quando il morsetto selezionato è ON dopo che I20-I24 è stato impostato a 12 {Selezione 2° motore}. 	5.0	O	10-16
H82	[Tempo decel. 2° motore]			10.0	O	
H83	[Frequenza base 2° motore]	30/400 [Hz]		60.0	X	
H84	[Modello V/F 2° motore]	0/2		0	X	
H85	[Boost di coppia avanti 2° motore]	0/15 [%]		5	X	
H86	[Boost di coppia indietro 2° motore]			5	X	10-16
H87	[Liv. prevenz. stallo 2° motore]	30/150 [%]		150	X	
H88	[Liv. termico elettronico 2° motore per 1 min]	50/200 [%]		150	O	

Gruppo funzioni 2

Display	Nome parametro	Intervallo Min/Max	Descrizione	Valori predef.	Modificabil in marcia	Pag.	
H89	[Liv. termico elettronico 2° motore in continuo]			100	O		
H90	[Corrente nominale 2° motore]	0.1/20 [A]		1.8	X		
H93	[Inizializz. parametro]	0/5	<ul style="list-style-type: none"> ▪ Questo parametro visualizza la versione software dell'inverter. 	0	X	10-17	
			0				-
			1				Tutti i gruppi di parametri vengono inizializzati ai valori predefiniti.
			2				Viene inizializzato solo il Gr. di pilot.
			3				Viene inizializzato solo il Gr. funzioni 1.
			4				Viene inizializzato solo il Gr. funzioni 2.
			5				Viene inizializzato solo il Gruppo I/O.
H94	[Registrazione password]	0/FFF	Password per H95-[blocco parametri].	0	O	10-18	
H95	[Blocco parametro]	0/FFF	Questo parametro è in grado di bloccare o sbloccare i parametri tramite l'inserimento della password registrata in H94.	0	O	10-19	
			UL (sblocco)				Abilitaz. modifica param.
			L (blocco)				Disabilit. modifica param.

Gruppo I/O

Display	Nome parametro	Intervallo Min/Max	Descrizione	Valori predef.	Modificabil in marcia	Pag.
I 0	[Codice salto]	0/63	Questo parametro imposta il numero di codice da saltare	1	○	5-5
I 1	[Costante tempo filtro ingresso V0]	0/9999	Viene usato per modificare il segnale di ingresso tensione analogica tramite il potenziometro da tastiera.	10	○	9-2
I 2	[Tensione min. ingresso V0]	0/10 [V]	Imposta la tensione minima dell'ingresso V0.	0	○	
I 3	[Frequenza corrispondente a I 2]	0/400 [Hz]	Imposta la frequenza minima di uscita dell'inverter alla tensione minima dell'ingresso V0.	0.0	○	
I 4	[Tensione max. ingresso V0]	0/10 [V]	Imposta la tensione massima dell'ingresso V0.	10	○	
I 5	[Frequenza corrispondente a I 4]	0/400 [Hz]	Imposta la frequenza massima di uscita dell'inverter alla tensione massima dell'ingresso V0.	60.0	○	
I 6	[Costante tempo filtro ingresso V1]	0/9999	Imposta la costante del filtro interno della sezione di ingresso per l'ingresso V1.	10	○	9-3
I 7	[Tensione min. ingresso V1]	0/10 [V]	Imposta la tensione minima dell'ingresso V1.	0	○	
I 8	[Frequenza corrispondente a I 7]	0/400 [Hz]	Imposta la frequenza minima di uscita dell'inverter alla tensione minima dell'ingresso V1.	0.0	○	
I 9	[Tensione max. ingresso V1]	0/10 [V]	Imposta la tensione massima dell'ingresso V1.	10	○	
I 10	[Frequenza corrispondente a I 9]	0/400 [Hz]	Imposta la frequenza massima di uscita dell'inverter alla tensione massima dell'ingresso V1.	60.0	○	
I 11	[Costante di tempo filtro per ingresso I]	0/9999	Imposta la costante del filtro interno della sezione di ingresso per l'ingresso I.	10	○	9-4
I 12	[Corrente min. ingresso I]	0/20 [mA]	Imposta la corrente minima dell'ingresso I.	4	○	
I 13	[Frequenza corrisp. a I 12]	0/400 [Hz]	Imposta la frequenza minima di uscita inverter alla corrente minima dell'ingresso I.	0.0	○	
I 14	[Corr. max. ingresso I]	0/20 [mA]	Imposta la corrente massima dell'ingresso I.	20	○	
I 15	[Frequenza corrisp. a I 14]	0/400 [Hz]	Imposta la frequenza massima di uscita inverter alla corrente massima dell'ingresso I.	60.0	○	

Display	Nome parametro	Intervallo Min/Max	Descrizione		Valori predef.	Modificabil in marcia	Pag.	
I16	[Criteri . perdita segnale ingr. analogico]	0/2	0	Disabilitato	0	O	12-7	
			1	Inferiore alla metà del valore impostato in I 2/7/12				
			2	Inferiore al valore impostato in I 2/7/12				
I20	[Definizione morsetto ingr. multi-funz. P1]	0/24	0	Comando marcia avanti {FX}	0	O	9-7	
			1	Comando marcia indietro {RX}				
I21	[Definizione morsetto ingr. multi-funz. P2]		2	Intervento arresto emergenza {EST}	1	O		
			3	Reset in caso di guasto {RST}.				
I22	[Definizione morsetto ingr. multi-funz. P3]		4	Comando funzionamento jog {JOG}	2	O	10-3	
			5	Frequenza multi-passo – bassa			9-6	
I23	[Definizione morsetto ingr. multi-funz. P4]		6	Frequenza multi-passo – media	3	O		
			7	Frequenza multi-passo – alta				
I24	[Definizione morsetto ingr. multi-funz. P5]		8	Multi Accel/Decel – bassa	4	O	9-12	
			9	Multi Accel/Decel – media				
			10	Multi Accel/Decel – alta				
			11	Frenatura in CC durante arresto			10-2	
			12	Selezione 2° motore			10-16	
			13	-				
			14	-				
			15	Funzionamento Up-Down			Comando aumento frequenza (UP)	10-4
			16				Comando diminuzione frequenza (DOWN)	
			17	Funzionamento a 3 conduttori			10-4	
			18	Allarme esterno: contatto A (EtA)			12-5	
			19	Allarme esterno: contatto B (EtB)				
			20	-				
			21	Scambio tra funzionamento PID e funzionamento V/F			10-8	
22	Scambio tra opzione e Inverter							
23	Mantenimento analogico							
24	Disabilitazione Accel/Decel							

Gruppo I/O

Display	Nome parametro	Intervallo Min/Max	Descrizione					Valori prefef.	Modificabil in marcia	Pag.	
			BIT4	BIT3	BIT2	BIT1	BIT0				
I25	[Visualizz. stato morsetto ingresso]		BIT4	BIT3	BIT2	BIT1	BIT0	-	-	11-3	
			P5	P4	P3	P2	P1				
I26	[Visualizz. stato morsetto uscita]					BIT1	BIT0			11-3	
						30AC	MO				
I27	[Costante tempo filtrag. per morsetto ingresso multi-funzione]	2/50	<ul style="list-style-type: none"> Se il valore è troppo alto, la risposta alle variazioni del segnale d'ingresso è rallentata. 					15	O		
I30	[Frequenza multi-passo 4]	0/400 [Hz]	<ul style="list-style-type: none"> Non può essere maggiore di F21 – [Frequenza max.]. 					30.0	O	9-6	
I31	[Frequenza multi-passo 5]							25.0	O		
I32	[Frequenza multi-passo 6]							20.0	O		
I33	[Frequenza multi-passo 7]							15.0	O		
I34	[Tempo multi-accel. 1]	0/6000 [sec]						3.0	O	9-12	
I35	[Tempo multi-decel. 1]							3.0			
I36	[Tempo multi-accel. 2]							4.0			9-12
I37	[Tempo multi-decel. 2]							4.0			
I38	[Tempo multi-accel. 3]							5.0			
I39	[Tempo multi-decel. 3]							5.0			
I40	[Tempo multi-accel. 4]							6.0			
I41	[Tempo multi-decel. 4]							6.0			
I42	[Tempo multi-accel. 5]							7.0			
I43	[Tempo multi-decel. 5]							7.0			

Display	Nome parametro	Intervallo Min/Max	Descrizione		Valori predef.	Modificabil in marcia	Pag.	
I44	[Tempo multi-accel. 6]				8.0			
I45	[Tempo multi-decel. 6]				8.0			
I46	[Tempo multi-accel. 7]				9.0			
I47	[Tempo multi-decel. 7]				9.0			
I50	[Selezione elemento uscita analogica]	0/3		Uscita 10[V]	0	O	11-5	
			0	Frequenza in uscita				Frequenza max.
			1	Corrente uscita				150 %
			2	Tensione uscita				282 V
			3	Tensione colleg. CC				400V CC
I51	[Regolazione livello uscita analogica]	10/200 [%]			100	O		
I52	[Livello rilevamento frequenza]	0/400 [Hz]	<ul style="list-style-type: none"> ▪ Questo parametro viene usato quando I54 – [Selezione morsetto uscita multi-funzione] o I55 – [Selezione relè multi-funzione] vengono impostati a 0-4. ▪ Non può essere impostato ad un valore maggiore di F21 – [Frequenza max.]. 		30.0	O	11-6	
I53	[Larghezza di banda rilevamento frequenza]				10.0	O		
I54	[Selezione morsetto uscita multi-funzione]	0/17	0	FDT-1	12	O	11-6	
			1	FDT-2			11-6	
I55	[Selezione relè multi-funzione]		2	FDT-3	17		11-8	
			3	FDT-4			11-8	
			4	FDT-5			11-9	
			5	Sovraccarico {OL}			11-9	
			6	Sovraccarico inverter {IOL}				
			7	Stallo motore {STALL}				
			8	Intervento sovratensione {OV}				
			9	Intervento bassa tensione {LV}				
			10	Surriscaldamento ventilatore inverter {OH}				
			11	Perdita comando				

Display	Nome parametro	Intervallo Min/Max	Descrizione			Valori predef.	Modificabil in marcia	Pag.	
			12	Durante marcia					11-10
			13	Durante arresto					
			14	Durante marcia costante					
			15	Durante Speed Search					
			16	Attesa per ingresso segnale marcia					
			17	Uscita relè guasto					
I56	[Uscita relè guasto]	0/7		Quando si imposta H26- [Nr. tentativi riavvio autom.]	Quando si verifica un intervento non per bassa tensione	Quando si verifica intervento per bassa tensione	2	0	11-6
				Bit 2	Bit 1	Bit 0			
			0	-	-	-			
			1	-	-	✓			
			2	-	✓	-			
			3	-	✓	✓			
			4	✓	-	-			
			5	✓	-	✓			
			6	✓	✓	-			
			7	✓	✓	✓			
I60	[Numero stazione inverter]	1/32	<ul style="list-style-type: none"> Questo parametro viene impostato quando l'inverter usa l'opzione di comunicazione RS485. 			1	0		
I61	[Velocità Baud]	0/4	<ul style="list-style-type: none"> Seleziona la velocità in Baud dell'RS485 			3	0		
			0	1200 bps					
			1	2400 bps					
			2	4800 bps					
			3	9600 bps					
			4	19200 bps					
I62	[Selezione modo di pilotaggio dopo perdita comando di frequenza]	0/2	<ul style="list-style-type: none"> Viene usato quando il comando di frequenza viene inviato tramite i morsetti V1 e I o l'opzione di comunicazione. 			0	0	12-7	
			0	Funzionamento continuo					
			1	Arresto naturale					
			2	Arresto per decelerazione					

Display	Nome parametro	Intervallo Min/Max	Descrizione	Valori predef.	Modificabil in marcia	Pag.
I63	[Attesa dopo perdita comando frequenza	0.1/12 [sec]	<ul style="list-style-type: none"> Indica il tempo durante il quale l'inverter determina se il comando di frequenza in ingresso è presente oppure no. Se durante questo periodo non vi è alcun comando di frequenza, l'inverter inizia il funzionamento tramite il modo selezionato in I62. 	1.0	-	

Note:

8. Schema a blocchi del controllo

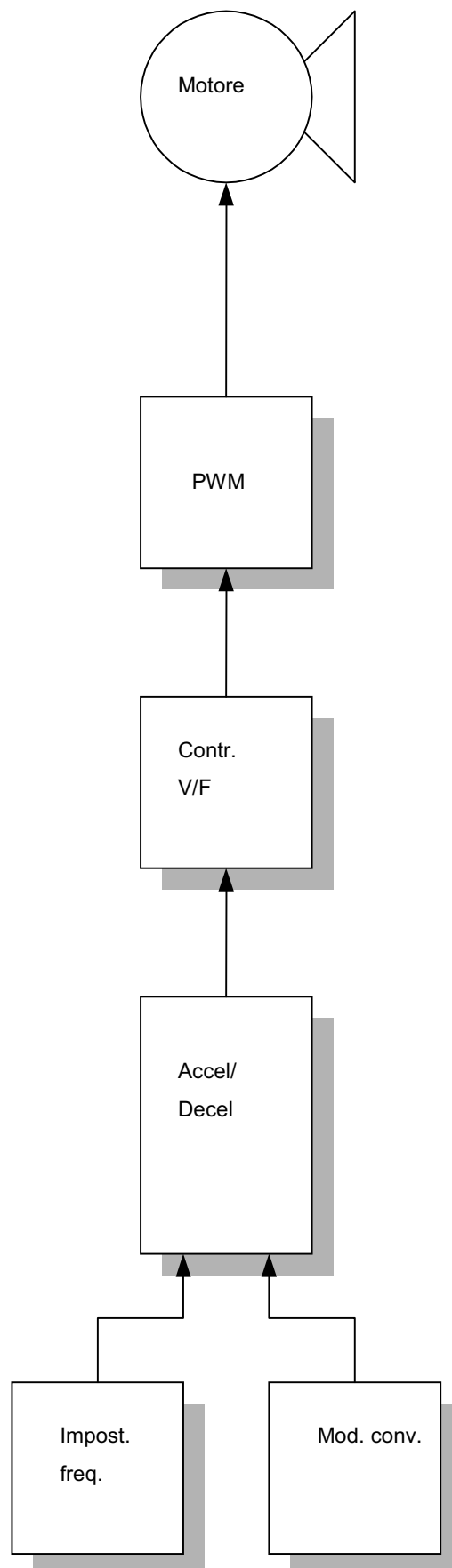

Impostazione frequenza e modalità di pilotaggio

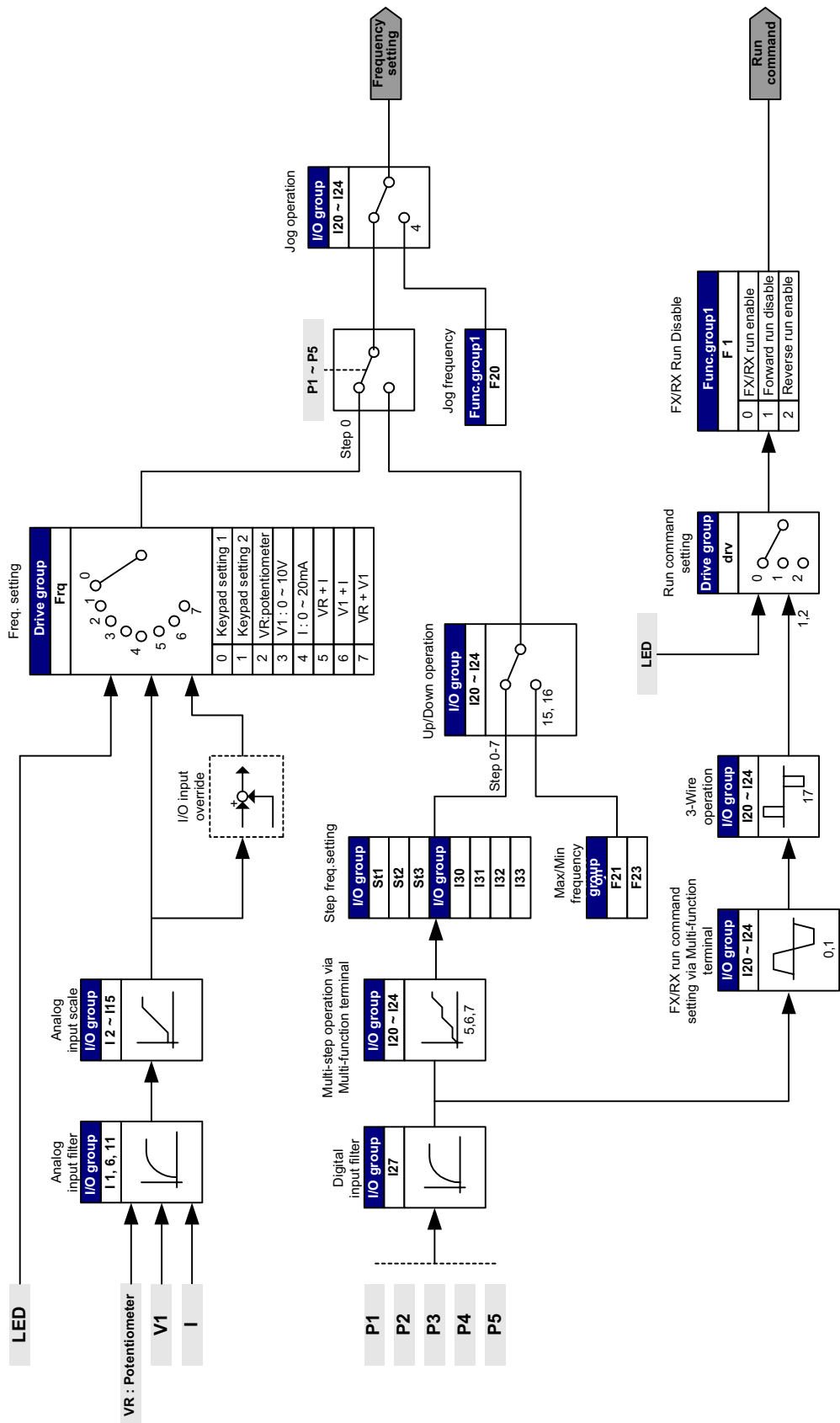

Impostazione Accel/Decel e controllo V/F

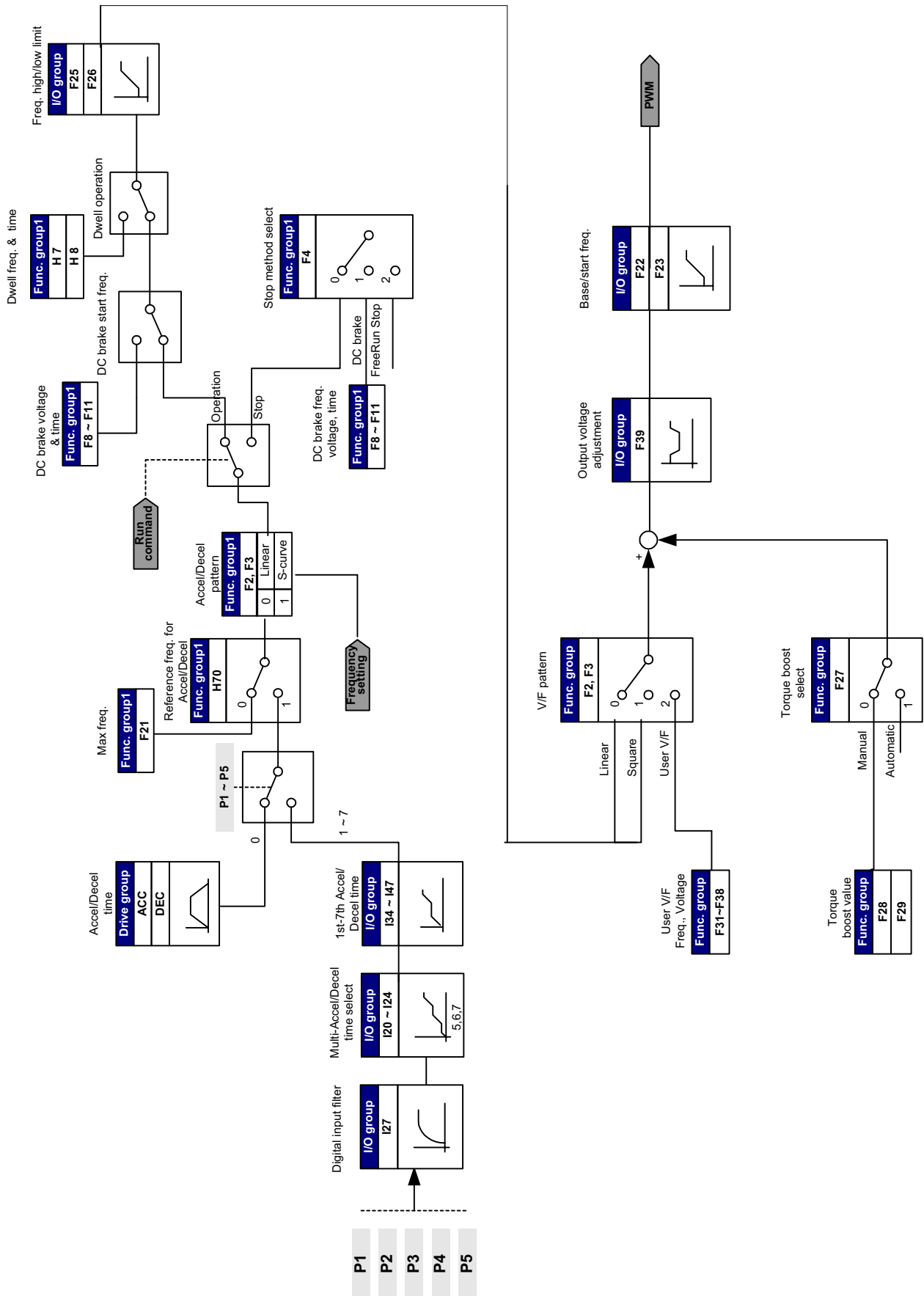

9. Funzioni base

9.1 Modo frequenza

- Impostazione frequenza digitale da tastiera 1

Gruppo	Display	Nome parametro	Valore impost.	Intervallo Min/Max	Valori predefiniti	Unità
Gruppo di pilot.	0.0	[Comando frequenza]	-	0/400	0.0	Hz
	Frq	[Modo frequenza]	0	0/8	0	

- La frequenza di marcia è impostabile in **0.0** - [Comando frequenza].
- Impostare **Frq** – [Modo frequenza] a 0 {Impostazione frequenza da tastiera 1}.
- Impostare la frequenza desiderata in **0.0** e premere il tasto Prog/Ent (●) per inserire il valore in memoria.
- L'impostazione di questo valore non deve superare **F21** – [Frequenza max].

- Impostazione frequenza digitale da tastiera 2

Gruppo	Display	Nome parametro	Valore impost.	Intervallo Min/Max	Valori predefiniti	Unità
Gruppo di pilot.	0.0	[Comando frequenza]	-	0/400	0.0	Hz
	Frq	[Modo frequenza]	1	0/8	0	

- La frequenza di marcia è impostabile in **0.0** - [Comando frequenza].
- Impostare **Frq** – [Modo frequenza] a 1 {Impostazione frequenza da tastiera 2}.
- In **0.0**, la frequenza viene modificata premendo il tasto Su (▲)/Giù (▼). Viene selezionato per usare il tasto Su/Giù come potenziometro sulla tastiera.
- L'impostazione di questo valore non deve superare **F21** – [Frequenza max].

- Impostazione frequenza analogica tramite potenziometro (V0) sulla tastiera

Usata per impedire le fluttuazioni nei segnali di ingresso analogici causati dal disturbo

Gruppo	Display	Nome parametro	Valore impost.	Intervallo Min/Max	Valori predefiniti	Unità
Gruppo di pilot.	0.0	[Comando frequenza]	-	-	-	Hz
	Frq	[Modo frequenza]	2	0/8	0	
Gruppo I/O	I 1	[Costante di tempo filtro per ingresso V0]	10	0/9999	10	
	I 2	[Tensione minima ingresso V0]	-	0/10	0	V
	I 3	[Frequenza corrispondente a I2]	-	0/400	0.0	Hz
	I 4	[Tensione max. ingresso V0]	-	0/10	10	V
	I 5	[Frequenza corrispondente a I4]	-	0/400	60.0	Hz

- Impostare **Frq** – [Modo frequenza] a 2.
- La frequenza impostata può essere controllata in **0.0**- [Comando frequenza].

► I 1 : [Costante di tempo filtraggio per ingresso V0]

Efficace per eliminare il disturbo nel circuito di impostazione frequenza.

Aumentare la costante di tempo di filtraggio se non è possibile raggiungere un funzionamento costante a causa del disturbo. Un'impostazione maggiore può causare una risposta più lenta (t diventa più lungo).

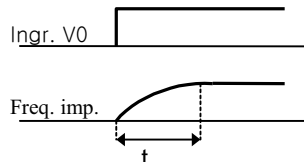

► I 2 - I 5 : [Impostazione tensione ingresso min/max e frequenza corrispondente]

È possibile impostare la frequenza corrispondente alla tensione in ingresso V0.

Esempio: Quando si imposta I 2 - [Tensione minima ingresso V0] = 2V, I 3- [Frequenza corrispondente a I 2]= 10Hz, I 4 - [Tensione max. ingresso V0] = 8V e I 5 - [Frequenza corrispondente a I 4]= 50Hz, appare la seguente figura.

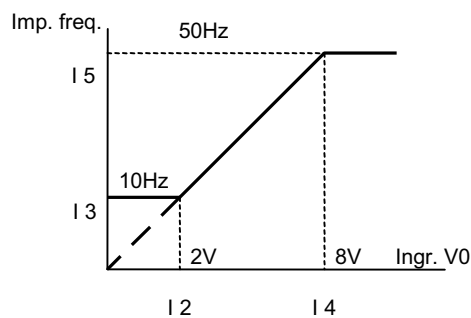

- Impostazione frequenza analogica tramite ingresso analogico di tensione (0-10V) o potenziometro sul morsetto VR

Gruppo	Display	Nome parametro	Valore impost.	Intervallo Min/Max	Valori predefiniti	Unità
Gruppo di pilot.	0.0	[Comando frequenza]	-	-	-	Hz
	Frq	[Modo frequenza]	3	0/8	0	
Gruppo I/O	I 6	[Cost. tempo filtraggio ingresso V1]	10	0/9999	10	
	I 7	[Tensione min. ingresso V1]	-	0/10	0	V
	I 8	[Frequenza corrispondente a I 7]	-	0/400	0.0	Hz
	I 9	[Tensione max. ingresso V1]	-	0/10	10	V
	I10	[Frequenza corrispondente a I 9]	-	0/400	60.0	Hz

- Selezionare **Frq** -[Modo frequenza] a 3 {Impostazione frequenza tramite morsetto V1}.
- L'ingresso 0-10V può essere applicato direttamente da un controller esterno o un potenziometro (tra i morsetti VR e CM).

- ▶ Collegare il morsetto come mostrato di seguito e per informazioni su I 6 - I10, fare riferimento alla pag. 9-2.

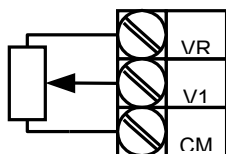

Collegamento del potenziometro ai morsetti VR e CM

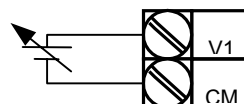

Ingr. tensione analogico (0-10V)

- Impostazione frequenza tramite ingresso corrente analogico (0-20mA)

Gruppo	Display	Nome parametro	Valore impost.	Intervallo Min/Max	Valori predefiniti	Unità
Gruppo di pilot.	0.0	[Comando frequenza]	-	-	-	Hz
	Frq	[Modo frequenza]	4	0/8	0	
Gruppo I/O	I11	[Cost. tempo filtraggio . ingresso I]	10	0/9999	10	
	I12	[Corrente min. ingresso I]	-	0/20	4	mA
	I13	[Frequenza corrispondente a I 12]	-	0/400	0.0	Hz
	I14	[Corrente max. ingresso I]	-	0/20	20	mA
	I15	[Frequenza corrispondente a I 14]	-	0/400	60.0	Hz

- Selezionare **Frq** – [Modo frequenza] a 4 {Ingresso analogico corrente (0-20mA)}.
- La frequenza viene impostata tramite l'ingresso 0-20mA tra i morsetti I e CM.
- Per informazioni su I11-I15, ved. pag. 9-2.

● Impostazione frequenza tramite potenziometro sulla tastiera + Ingresso analogico corrente (0-20mA)

Gruppo	Display	Nome parametro	Valore impost.	Intervallo Min/Max	Valori predefiniti	Unità
Gruppo di pilot.	0.0	[Comando frequenza]	-	-	-	Hz
	Frq	[Modo frequenza]	5	0/8	0	

- Selezionare Frq – [Modo frequenza] a 5 {Potenziometro sulla tastiera e Ingresso analogico corrente (0-20mA)}.
- La funzione di esclusione viene fornita tramite la regolazione della velocità principale ed ausiliaria.
- Codice relativo: I 1 - I 5, I 11- I 15

► Quando la velocità principale viene impostata tramite il potenziometro e la velocità ausiliaria tramite l'ingresso analogico 0-20mA, la funzione di esclusione viene impostata come segue.

Gruppo	Codice	Nome parametro	Valore impost.	Unità
Gruppo I/O	I 2	[Tensione minima ingresso V0]	0	V
	I 3	[Frequenza corrispondente a I 2]	0	Hz
	I 4	[Tensione max. ingresso V0]	10	V
	I 5	[Frequenza corrispondente a I 4]	60.0	Hz
	I 12	[Corrente min. ingresso I]	4	mA
	I 13	[Frequenza corrispondente a I 12]	0	Hz
	I 14	[Corrente max. ingresso I]	20	mA
	I 15	[Frequenza corrispondente a I 14]	5.0	Hz

Dopo aver eseguito le precedenti impostazioni, se si imposta 5V tramite potenziometro e si applicano 10mA tramite il morsetto I, verranno emessi 32.5Hz.

● Impostazione frequenza tramite ingresso 0-10V + 0-20mA

Gruppo	Display	Nome parametro	Valore impost.	Intervallo Min/Max	Valori predefiniti	Unità
Gruppo di pilot.	0.0	[Comando frequenza]	-	-	-	Hz
	Frq	[Modo frequenza]	6	0/8	0	

- Impostare **Frq** – [Modo frequenza] a 6 {V1 + ingresso morsetto I}.
- Codice relativo: I 6 - I 10, I 11 - I 15
- Per l'impostazione, fare riferimento a **Impostazione frequenza tramite potenziometro sulla tastiera + Ingresso analogico corrente (0-20mA)**.

● Impostazione frequenza tramite potenziometro sulla tastiera + ingresso 0-10V

Gruppo	Display	Nome parametro	Valore impost.	Intervallo Min/Max	Valori predefiniti	Unità
Gruppo di pilot.	0.0	[Comando frequenza]	-	-	-	Hz
	Frq	[Modo frequenza]	7	0/8	0	

- Impostare **Frq** – [Modo frequenza] a 7 {Potenziometro sulla tastiera + ingresso 0-10V}.
- Codice relativo: I 1 - I 5, I6 - I10
- Per l'impostazione, ved. P 9-4 Impostazione frequenza tramite potenziometro sulla tastiera + ingresso 0-20mA.

● Manutenimento analogico

Gruppo	Display	Nome parametro	Valore impost.	Intervallo Min/Max	Valori predefiniti	Unità
Gruppo di pilot.	Frq	[Modo frequenza]	2/7	0/8	0	
Gruppo I/O	I20	[Definizione morsetto ingresso multi-funzione P1]	-	0/24	0	
	~	~				
	I24	[Definizione morsetto ingr. multi-funzione P5]	23		4	

- Questa impostazione diventa attiva quando **Frq** – [Modo frequenza] è impostato a 2-7.
- **Per attivare il funzionamento in mantenimento analogico, impostare uno dei morsetti di ingresso multi-funzione a 23.**

▶ Quando I24 –[Definizione morsetto ingresso multi-funzione P5] è impostato a 23

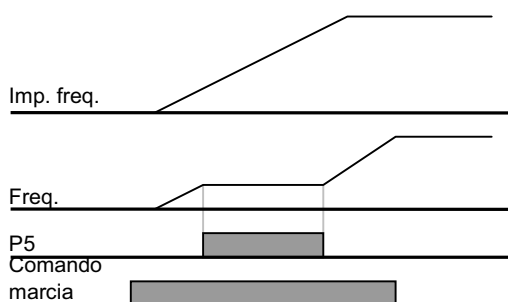

9.2 Impostazione frequenza multi-passo

Gruppo	Display	Nome parametro	Valore impost.	Intervallo Min/Max	Valori predefiniti	Unità
Gruppo di pilot.	0.0	[Comando frequenza]	5.0	0/400	0.0	Hz
	Frq	[Modo freq.]	0	0/8	0	-
	St1	[Frequenza multi-passo 1]	-	0/400	10.0	Hz
	St2	[Frequenza multi-passo 2]	-		20.0	
	St3	[Frequenza multi-passo 3]	-		30.0	
Gruppo I/O	I22	[Definizione morsetto ingresso multi-funz. P3]	5	0/24	2	-
	I23	[Definizione morsetto ingresso multi-funz. P4]	6		3	-
	I24	[Definizione morsetto ingresso multi-funz. P5]	7		4	-
	I30	[Frequenza multi-passo 4]	-	0/400	30.0	Hz
	I31	[Frequenza multi-passo 5]	-		25.0	
	I32	[Frequenza multi-passo 6]	-		20.0	
	I33	[Frequenza multi-passo 7]	-		15.0	

- Selezionare un morsetto per fornire un comando di frequenza multi-passo tra i morsetti P1-P5.
- Se si selezionano i morsetti P3-P5 per questa impostazione, impostare I22-I24 a 5-7 per fornire il comando di frequenza multi-passo.
- La frequenza multi-passo 0 può essere impostata con **Frq** – [Modo frequenza] e **0.0** – [Comando frequenza].
- Le frequenze multi-passo 1-3 vengono impostate a St1-St3 nel Gruppo di pilotaggio, mentre le frequenze di passo 4-7 vengono impostate a I30-I33 nel Gruppo I/O.

Freq. passo	FX o RX	P5	P4	P3
0	✓	-	-	-
1	✓	-	-	✓
2	✓	-	✓	-
3	✓	-	✓	✓
4	✓	✓	-	-
5	✓	✓	-	✓
6	✓	✓	✓	-
7	✓	✓	✓	✓

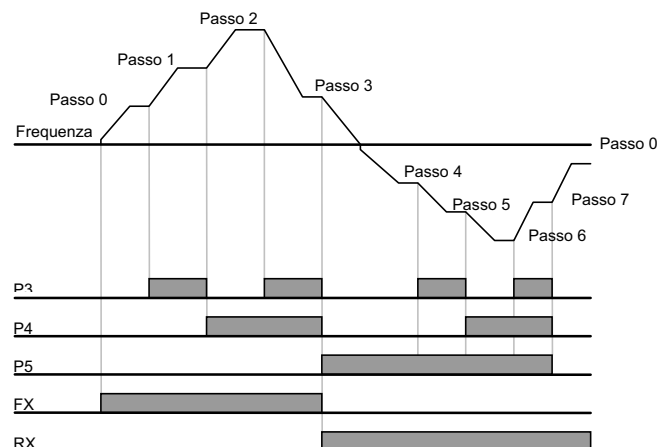

9.3 Impostazione comando di marcia

- Marcia tramite il tasto Run e STOP/RST

Gruppo	Display	Nome parametro	Valore impost.	Intervallo Min/Max	Valori predefiniti	Unità
Gruppo di pilot.	drv	[Mod. di pilotaggio] (Mod. marcia/arresto)	0	0/3	1	
	drC	[Selezione direzione rotazione motore]	-	F/r	F	

- Impostare **drv** – [Mod. di pilotaggio] a 0.
- Il motore inizia ad accelerare premendo il tasto Run mentre si imposta la frequenza di marcia. Il motore decelera fino all'arresto premendo il tasto STOP/RST.
- La selezione della direzione di rotazione è disponibile in **drC** - [Selezione direzione rotazione motore] quando il comando di marcia viene inviato tramite il tasto Run sulla tastiera.

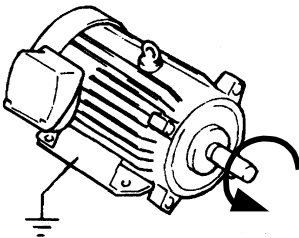

drC	[Selezione direzione rotazione motore]	F	Avanti
		R	Indietro

FX : direz. antioraria

- Impostazione comando marcia 1 tramite morsetti FX e RX

Gruppo	Display	Nome parametro	Valore impost.	Intervallo Min/Max	Valori predefiniti	Unità
Gruppo di pilot.	drv	[Mod. di pilotaggio] (Mod. marcia/arresto)	1	0/3	1	
Gruppo I/O	I20	[Definizione morsetto ingresso multi-funzione P1]	0	0/24	0	
	I21	[Definizione morsetto ingresso multi-funzione P2]	1	0/24	1	

- Impostare **drv** – [Mod. di pilotaggio] a 1.
- Impostare I20 e I21 a 0 e 1 per usare P1 e P2 come morsetti FX e RX.
- “FX” è il comando di marcia avanti e “RX” il comando di marcia indietro.

► Il funzionamento si interrompe quando entrambi i morsetti FX e RX sono impostati a ON o OFF.

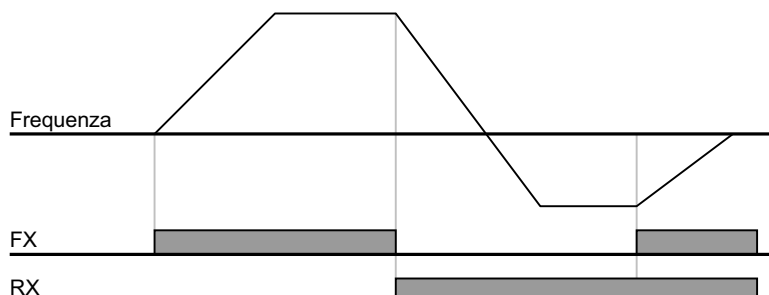

● Impostazione comando marcia 2 ai morsetti FX e RX

Gruppo	Display	Nome parametro	Valore impost.	Intervallo Min/Max	Valori predefiniti	Unità
Gruppo di pilot.	drv	[Mod. di pilotaggio] (Mod. marcia/arresto)	2	0/3	1	
Gruppo I/O	I20	[Definizione morsetto ingresso multi-funzione P1]	0	0/24	0	
	I21	[Definizione morsetto ingresso multi-funzione P2]	1	0/24	1	

- Impostare **drv** a 2.
- Impostare I20 e I21 a 0 e 1 per usare P1 e P2 come morsetti FX e RX.
- FX: impostazione comando marcia. Il motore marcia in avanti quando il morsetto RX (P2) è OFF.
- RX: selezione direzione rotazione motore. Il motore marcia indietro quando il morsetto RX (P2) è ON.

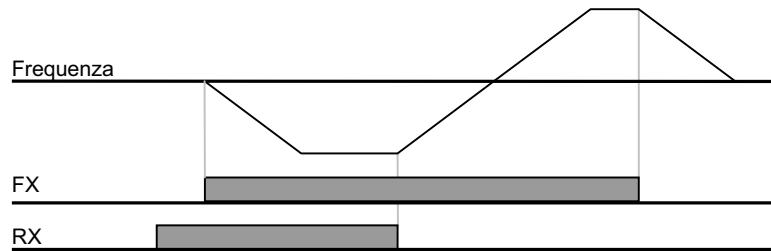

● Disabilitazione marcia FX/RX

Gruppo	Display	Nome parametro	Valore impost.	Intervallo Min/Max	Valori predefiniti	Unità
Gruppo di pilot.	drC	[Selezione direzione rotazione motore]	-	F/r	F	
Gruppo funzioni 1	F 1	[Disab. marcia avanti/indietro]	-	0/2	0	

Selezionare la direzione di rotazione del motore.

- 0 : abilitazione marcia avanti/indietro
- 1 : disabilitazione marcia avanti
- 2 : disabilitazione marcia indietro

● Selezione avvio all'accensione

Gruppo	Display	Nome parametro	Valore impost.	Intervallo Min/Max	Valori predefiniti	Unità
Gruppo di pilot.	drv	[Mod. di pilotaggio] (Mod. marcia/arresto)	1, 2	0/3	1	
Gruppo funzione 2	H20	[Selezione avvio all'accensione]	1	0/1	0	

- Impostare H20 a 1.
- Quando si applica una alimentazione in ingresso in CA all'inverter con drv impostato a 1 o 2 {Marcia tramite morsetto di controllo}, il motore inizia ad accelerare.
- Questo parametro è inattivo quando drv è impostato a 0 {Marcia da tastiera}.

ATTENZIONE

Fare molta attenzione a questa funzione a causa del potenziale pericolo dovuto al fatto che il motore inizia la marcia improvvisamente all'applicazione dell'alimentazione in ingresso in CA.

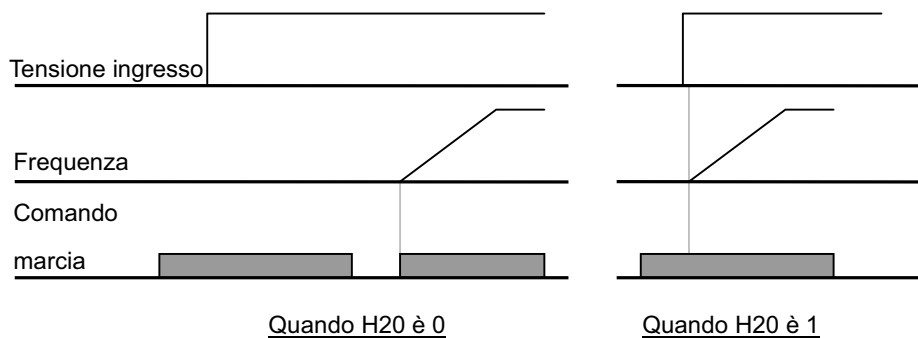

● Riavvio dopo il ripristino di un guasto

Gruppo	Display	Nome parametro	Valore impost.	Intervallo Min/Max	Valori predefiniti	Unità
Gruppo di pilot.	Drv	[Mod. di pilotaggio] (Mod. marcia/arresto)	1, 2	0/3	1	
Gruppo funzione 2	H21	[Riavvio dopo reset guasto]	1	0/1	0	

- Impostare H21 a 1.
- Il motore inizia ad accelerare se **drv** è impostato a 1 o 2 ed il morsetto selezionato è ON quando il guasto viene eliminato.
- Questa funzione non è attiva se **drv** è impostato a 0 {Marcia da tastiera}.

ATTENZIONE

Fare molta attenzione a questa funzione a causa del potenziale pericolo dovuto al fatto che il motore inizia la marcia improvvisamente dopo l'eliminazione del guasto.

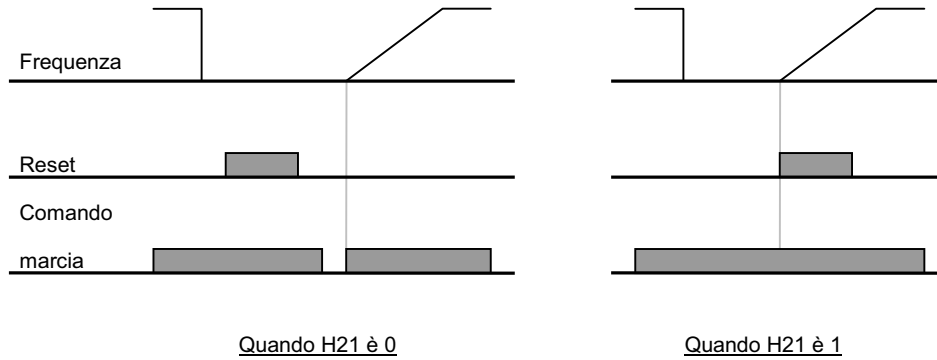

9.4 Impostazione tempo accel/decel e unità

- Impostazione tempo accel/decel in base alla max. frequenza

Gruppo	Display	Nome parametro	Valore impost.	Intervallo Min/Max	Valori predefiniti	Unità
Gruppo di pilot.	ACC	[Tempo accel.]	-	0/6000	5.0	sec
	dEC	[Tempo decel.]	-	0/6000	10.0	sec
Gruppo funzioni 1	F21	[Frequenza max.]	-	0/400	60.0	Hz
Gruppo funzioni 2	H70	[Riferimento frequenza per accel/decel]	0	0/1	0	
	H71	[Unità impostazione tempo accel/decel]	-	0/2	1	

- Impostare il tempo accel/decel desiderato a ACC/dEC nel Gruppo di pilotaggio
- Se H70 è impostato a 0 {Frequenza max.}, il tempo accel/decel indica il tempo necessario per raggiungere la frequenza max. da 0 Hz.
- L'unità di tempo accel/decel desiderata è impostabile tramite H71.

- Il tempo accel/decel viene impostato in base a **F21** – [Frequenza max.]. Ad esempio, se **F21** è impostato a 60Hz, il tempo accel/decel a 5 sec e la frequenza di marcia a 30Hz, il tempo necessario per raggiungere 30Hz sarà di 2,5 sec.

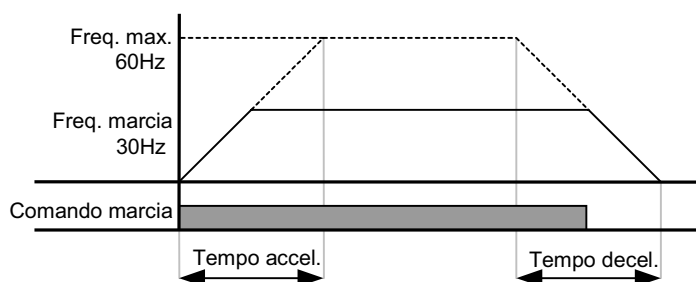

- Un'unità di tempo più precisa può essere impostata in base alle caratteristiche di carico come mostrato di seguito.

Codice	Nome parametro	Interv. impost.	Valore impost.	Descrizione
H71	[Unità impostazione tempo accel/decel]	0.01~600.00	0	Unità: 0,01 sec.
		0.1~6000.0	1	Unità: 0,1 sec.
		1~60000	2	Unità: 1 sec.

- Tempo accel/decel in base alla frequenza di marcia

Gruppo	Display	Nome parametro	Valore impost.	Intervallo Min/Max	Valori predefiniti	Unità
Gruppo di pilot.	ACC	[Tempo accel]	-	0/6000	5.0	sec
	dEC	[Tempo decel]	-	0/6000	10.0	sec
Gruppo funzioni 2	H70	[Riferimento frequenza per Accel/Decel]	1	0/1	0	

- Il tempo accel/decel viene impostato in **ACC/dEC**.
- Se si imposta H70 a 1 {Frequenza Delta}, il tempo accel/decel indica il tempo necessario per raggiungere una frequenza di destinazione dalla frequenza di marcia (frequenza di funzionamento corrente).

- Quando H70 e il tempo Accel sono impostati rispettivamente a 1 {Frequenza delta} e 5 sec, (zona A: frequenza di marcia a 10 Hz applicata prima, zona B: azionamento tramite 10 Hz, una frequenza di marcia diversa non viene emessa
C: frequenza di marcia 30Hz (in questo caso, frequenza di destinazione) emessa mentre viene applicata la frequenza di marcia a 10 Hz. Il tempo di accel preimpostato di 5 sec viene mantenuto).

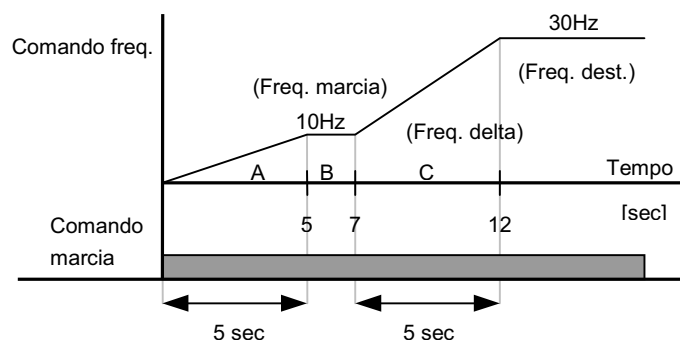

● Impostazione tempo multi-accel/decel tramite morsetti multi-funzione

Gruppo	Display	Nome parametro	Valore impost.	Intervallo Min/Max	Valori predefiniti	Unità
Gruppo di pilot.	ACC	[Tempo accel]	-	0/6000	5.0	Sec
	dEC	[Tempo decel]	-	0/6000	10.0	Sec
Gruppo I/O	I20	[Definizione morsetto ingresso multi-funzione P1]	0	0/24	0	
	I21	[Definizione morsetto ingresso multi-funzione P2]	1		1	
	I22	[Definizione morsetto ingresso multi-funzione P3]	8		2	
	I23	[Definizione morsetto ingresso multi-funzione P4]	9		3	
	I24	[Definizione morsetto ingresso multi-funzione P5]	10		4	
	I34	[Tempo multi-accel 1]	-	0/6000	3.0	Sec
	~	~				
I47	[Tempo multi-decel 7]	-	9.0			

- Impostare I22, I23, I24 a 8, 9, 10 per impostare il tempo multi-accel/decel tramite i morsetti P3-P5.
- Il tempo multi-accel/decel 0 può essere impostato a ACC e dEC.
- Il tempo multi-accel/decel 1-7 può essere impostato a I34-I47.

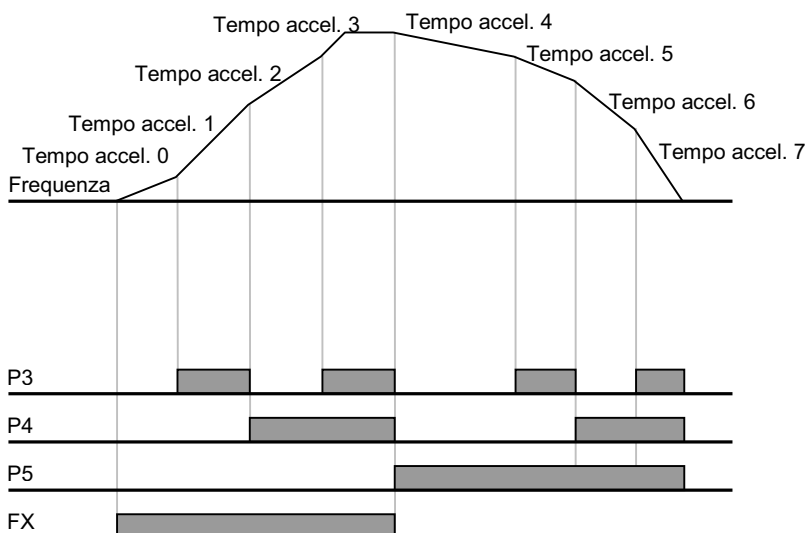

Tempo multi-accel/decel	P5	P4	P3
0	-	-	-
1	-	-	✓
2	-	✓	-
3	-	✓	✓
4	✓	-	-
5	✓	-	✓
6	✓	✓	-
7	✓	✓	✓

● Impostazione caratteristiche accel/decel

Gruppo	Display	Nome parametro	Valore impost.		Intervallo Min/Max	Valori predefiniti
Gruppo funzioni 1	F 2	[Modello accel]	0	Linear	0	
	F 3	[Modello decel]	1	S-curve		
	H17	Lato avvio accel/decel curva a S	1~100		40	%
	H18	Lato fine accel/decel curva a S			40	%

- Il modello accel/decel può essere impostato a F2 e F3.
- Linear: è un modello generale per applicazioni a coppia costante.
- Curva a S: questa curva consente al motore di accelerare e decelerare dolcemente.
Applicazioni adeguate: porte di ascensore e così via.

⚠ Attenzione:

- Per la curva a S, il tempo di accel/decel attuale è più lungo del tempo impostato dall'utente.

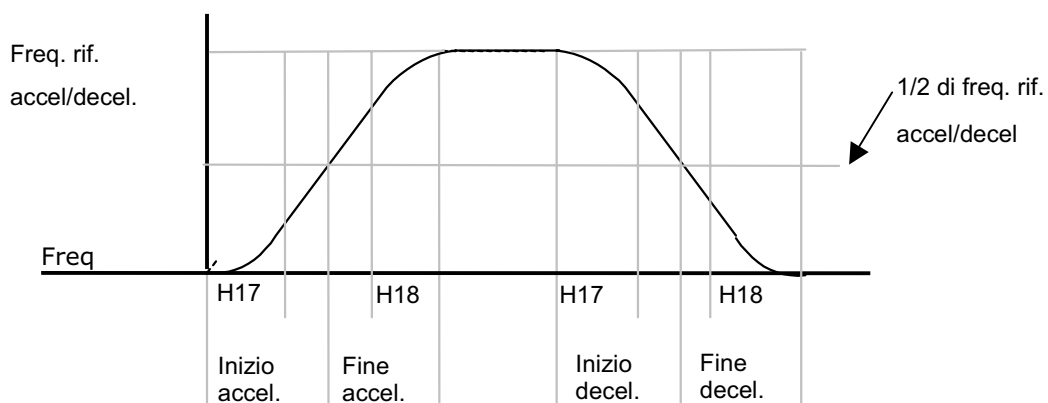
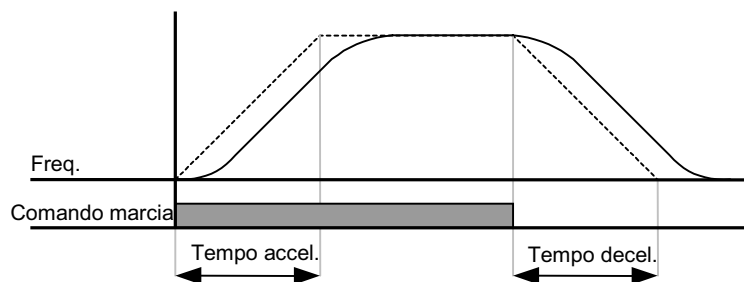

- Tenere presente che se il riferimento di frequenza per Accel/decel (H70) è impostato a Freq. Max. e la frequenza di destinazione è impostata ad un valore inferiore a Freq. Max., la forma della curva a S può essere distorta.

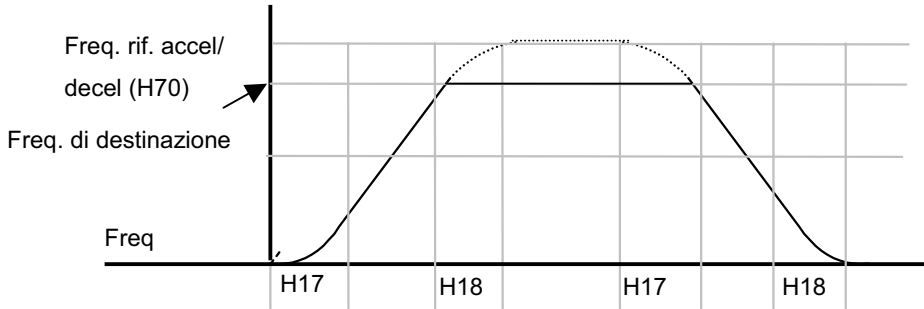

Nota: se la frequenza di destinazione impostata è inferiore alla Freq. max, la curve non apparirà completamente.

- Disabilitazione accel/decel.

Gruppo	Display	Nome parametro	Valore impost.	Intervallo Min/Max	Valori predefiniti	Unità
Gruppo I/O	I20	[Definizione morsetto ingresso multi-funzione P1]	-	0/24	0	
	~	~				
	I24	[Definizione morsetto ingresso multi-funzione P5]	24		4	

- Selezionare un morsetto di I20-24 per definire la disabilitazione di accel/decel.
- Per esempio, se si seleziona P5, impostare I24 a 24 per attivare la funzione.

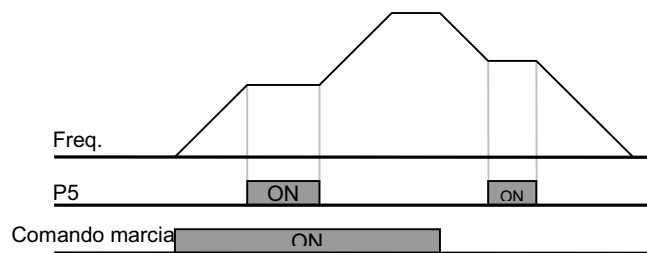

9.5 Controllo V/F

● Funzionamento V/F lineare

Gruppo	Display	Nome parametro	Valore impost.	Intervallo Min/Max	Valori predefiniti	Unità
Gruppo funzioni 1	F22	[Frequenza base]	-	30/400	60.0	Hz
	F23	[Frequenza avvio]	-	0/10.0	0.5	Hz
	F30	[Modello V/F]	0	0/2	0	

- Impostare F30 a 0 {Lineare}.
- Questo modello mantiene un rapporto Volt/frequenza lineare da F23 - [Frequenza avvio] a F22- [Frequenza base]. Ciò è adatto per applicazioni a coppia costante.

- ▶ F22 – [Frequenza base]: a questo livello l'inverter genera la tensione nominale. Inserire la frequenza di targa del motore.
- ▶ F23 – [Frequenza avvio]: a questo livello l'inverter inizia ad generare la tensione.

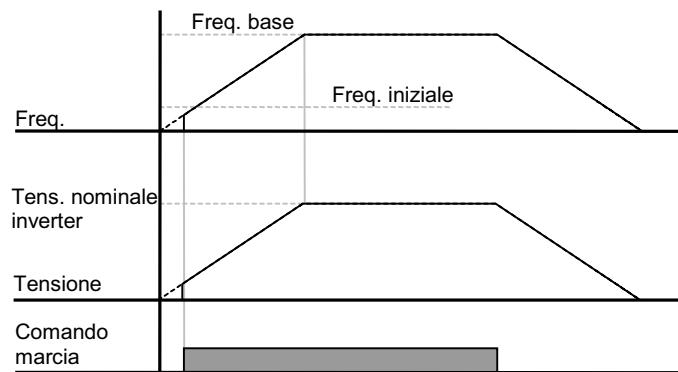

● Funzionamento V/F quadratico

Gruppo	Display	Nome parametro	Valore impost.	Intervallo Min/Max	Valori predefiniti	Unità
Gruppo funzioni 1	F30	[Caratteristica V/F]	1	0/2	0	

- Impostare F30 a 1{quadrato}.
- Questa caratteristica mantiene un rapporto volt/hertz quadratico. Adeguato per applicazioni quali ventilatori, pompe e così via.

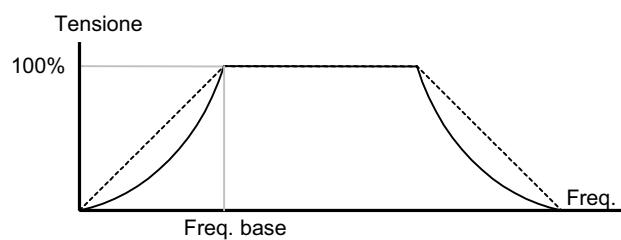

● Caratteristiche V/F utente

Gruppo	Display	Nome parametro	Valore impost.	Intervallo Min/Max	Valori predefiniti	Unità
Gruppo funzioni 1	F30	[Caratteristiche V/F]	2	0/2	0	
	F31	[Frequenza V/F utente 1]	-	0/400	15.0	Hz
	~	~				
	F38	[Tensione V/F utente4]	-	0/100	100	%

- Impostare F30 a 2 {V/F utente}.
- L'utente può regolare il rapporto Volt/Frequenza in base al modello V/F di motori specializzati e alle caratteristiche di carico.



ATTENZIONE

- Nel caso si utilizzi un motore ad induzione standard, se questo valore viene impostato ad un valore superiore al modello V/F lineare, può risultare una mancanza di coppia o il surriscaldamento del motore a causa di saturazione.
- Quando il modello V/F utente è attivo, F28 - [Aumento boost di coppia in avanti] e F29 - [Aumento boost di coppia indietro] sono disattivati

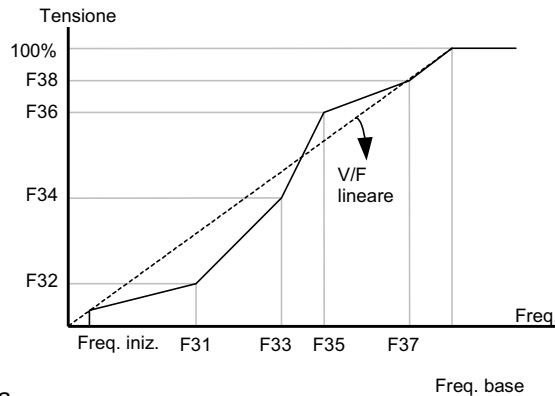

● Regolazione tensione in uscita

Gruppo	Display	Nome parametro	Valore impost.	Intervallo Min/Max	Valori predefiniti	Unità
Gruppo funzioni 1	F39	[Regolazione tensione in uscita]	-	40/110	100	%

- Questa funzione viene usata per regolare la tensione in uscita dell'inverter. Ciò è utile quando si usa un motore con una tensione nominale inferiore alla tensione in ingresso.

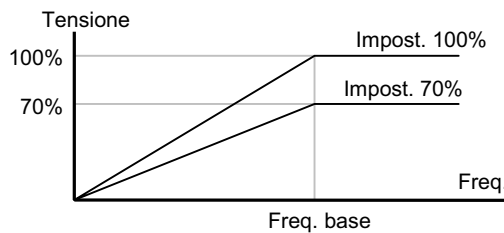

● Aumento manuale del boost di coppia

Gruppo	Display	Nome parametro	Valore impost.	Intervallo Min/Max	Valori predefiniti	Unità
Gruppo funzioni 1	F27	[Selezione boost di coppia]	0	0/1	0	
	F28	[Boost di coppia in avanti]	-	0/15	5	%
	F29	[Boost di coppia indietro]				

- Impostare F27 a 0 {Aumento manuale del boost di coppia}.
- I valori di [Aumento boost di coppia in avanti/indietro] vengono impostati separatamente in F28 e F29.



ATTENZIONE

- Se il valore di boost è più alto del valore richiesto, il motore può surriscaldarsi a causa di una saturazione.

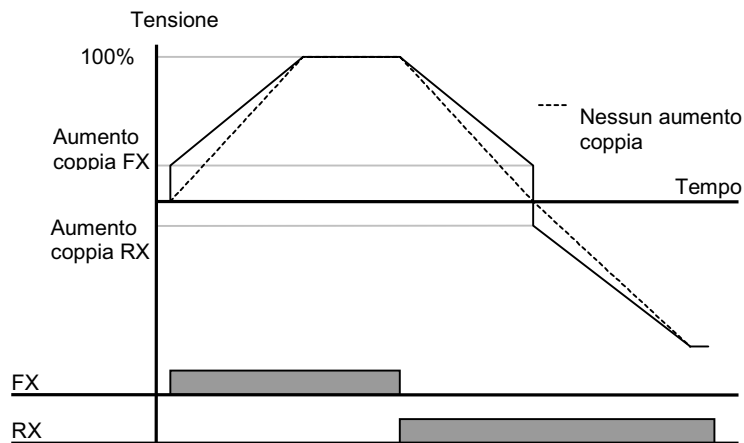

● Aumento automatico del boost di coppia

Gruppo	Display	Nome parametro	Valore impost.	Intervallo Min/Max	Valori predefiniti	Unità
Gruppo funzioni 1	F27	[Selezione aumento boost di coppia]	1	0/1	0	
Gruppo funzioni 2	H34	[Corrente motore senza carico]	-	0.1/12	-	A
	H41	[Messa a punto automatica]	0	0/1	0	
	H42	[Resistenza statore (Rs)]	-	0/5.0	-	Ω

- Prima di definire l'aumento automatico del boost di coppia, impostare H34 e H42 (ved. pag. 10-6, 10-8).
- Impostare F27 a 1 {Aumento automatico boost di coppia}.
- L'inverter aumenta automaticamente la tensione in uscita calcolando il valore di aumento del boost di coppia usando i parametri del motore.

9.6 Selezione della modalità di arresto

● Arresto per decelerazione

Gruppo	Display	Nome parametro	Valore impost.	Intervallo Min/Max	Valori predefiniti	Unità
Gruppo funzioni 1	F4	[Selezione mod. arresto]	0	0/2	0	

- Impostare F30 a 0 {Decelerazione fino all'arresto}.
- L'inverter decelererà fino a 0Hz per il tempo predefinito.

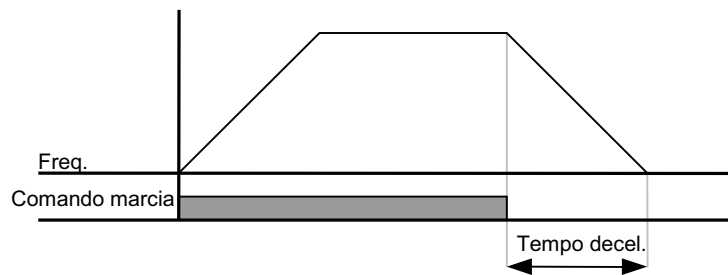

● Arresto per frenatura in CC

Gruppo	Display	Nome parametro	Valore impost.	Intervallo Min/Max	Valori predefiniti	Unità
Gruppo funzioni 1	F4	[Selezione mod. arresto]	1	0/2	0	

- Impostare F30 a 1 {Arresto per frenatura in CC} (Per ulteriori informazioni, ved. pag. 10-1).

● Arresto naturale

Gruppo	Display	Nome parametro	Valore impost.	Intervallo Min/Max	Valori predefiniti	Unità
Gruppo funzioni 1	F4	[Selezione mod. arresto]	2	0/2	0	

- Impostare F30 a 2 {Arresto per inerzia}.
- L'inverter disattiva la frequenza e la tensione in uscita quando il comando di marcia è OFF.

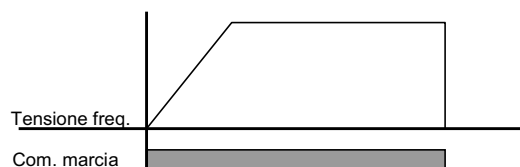

9.7 Impostazione limite di frequenza

- Impostazione limite di frequenza basata sulla frequenza max. e di avvio

Gruppo	Display	Nome parametro	Valore impost.	Intervallo Min/Max	Valori predefiniti	Unità
Gruppo funzioni 1	F21	[Frequenza max.]	-	0/400	60.0	Hz
	F23	[Frequenza avvio]	-	0/10	0.5	Hz

- Frequenza max: limite max. frequenza eccetto F22 [Frequenza base]. Nessuna frequenza può essere maggiore di [Frequenza max.].
- Frequenza avvio: limite min. frequenza. Se una frequenza viene impostata ad un valore inferiore, si avrà l'impostazione automatica di 0.00.

- Limite frequenza di marcia basato sul limite min/max di frequenza

Gruppo	Display	Nome parametro	Valore impost.	Intervallo Min/Max	Valori predefiniti	Unità
Gruppo funzioni 1	F24	[Selezione limite frequenza min/max]	1	0/1	0	
	F25	[Limite max. frequenza]	-	0/400	60.0	Hz
	F26	[Limite min. frequenza]	-	0/400	0.5	Hz

- Impostare F24 a 1.
- La frequenza di marcia attiva può essere impostata in un intervallo compreso tra F25 e F26.

- ▶ Se l'impostazione della frequenza avviene tramite ingresso analogico (ingresso tensione o corrente), l'inverter funziona all'interno dell'intervallo di frequenza min/max come mostrato di seguito.
- ▶ Questa impostazione è valida anche se la frequenza viene impostata da tastiera.

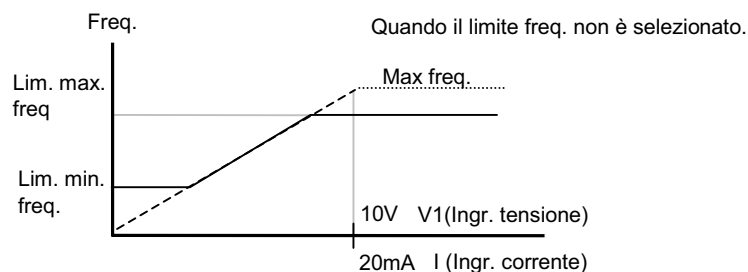

● Frequenza di salto

Gruppo	Display	Nome parametro	Valore impost.	Intervallo Min/Max	Valori predefiniti	Unità
Gruppo funzioni 2	H10	[Selezione freq. salto]	1	0/1	0	
	H11	[Limite min. freq. salto 1]	-	0/400	10.0	Hz
	~	~				
	H16	[Limite max. freq. salto 3]	-	0/400	35.0	Hz

- Impostare H10 a 1.
- L'impostazione della frequenza di marcia non è disponibile nell'intervallo di frequenza di salto H11-H16.
- La frequenza di salto può essere impostata nell'intervallo compreso tra F21 – [Frequenza max.] e F23 – [Frequenza avvio].

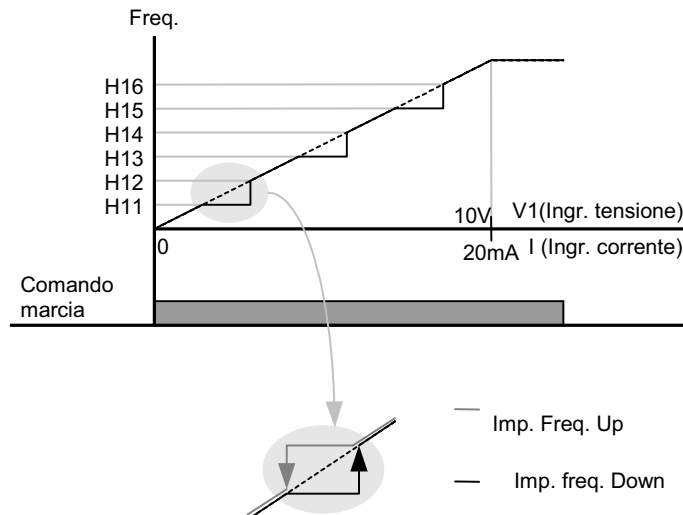

- ▶ Quando si desidera evitare la risonanza attribuibile alla naturale frequenza di un meccanismo, questi parametri permettono di saltare le frequenze di risonanza. Si possono impostare tre diverse aree di [Limite max/min frequenza salto] con le frequenze di salto impostate al punto superiore o inferiore di ogni area. Tuttavia, durante l'accelerazione o la decelerazione, la frequenza di marcia all'interno dell'area impostata è valida.
- ▶ In caso di aumento della frequenza come mostrato in precedenza, se il valore di frequenza (impostazione analogica tramite tensione, corrente o impostazione digitale da tastiera) rientra nell'intervallo di frequenza di salto, viene mantenuto il limite min. di frequenza di salto. Se il valore impostato non rientra nell'intervallo, la frequenza viene aumentata.
- ▶ In caso di diminuzione della frequenza, se il valore di frequenza (impostazione analogica tramite tensione, corrente o impostazione digitale da tastiera) rientra nell'intervallo di frequenza di salto, viene mantenuto il limite max. di frequenza di salto. Se il valore impostato non rientra nell'intervallo, la frequenza viene diminuita.

10. Funzioni avanzate

10.1 Frenatura in CC

- Modalità di arresto tramite frenatura in CC

Gruppo	Display	Nome parametro	Valore impost.	Intervallo Min/Max	Valori predefiniti	Unità
Gruppo funzioni 1	F 4	[Selezione mod. arresto]	1	0/2	0	
	F 8	[Frequenza avvio frenatura in CC]	-	0/60	5.0	Hz
	F 9	[Attesa frenatura in CC]	-	0/60	1.0	sec
	F10	[Tensione frenatura in CC]	-	0/200	50	%
	F11	[Tempo frenatura in CC]	-	0/60	1.0	sec

- Impostare F4 - [Selezione mod. arresto] a 1.
- F 8: frequenza alla quale si attiva il freno in CC.
- F 9: l'inverter attende questo tempo dopo F8 - [Frequenza avvio frenatura in CC] prima di applicare F10 - [Tensione frenatura in CC].
- F10: imposta il livello come percentuale di H33 – [Corrente nominale motore].
- F11: imposta il tempo in cui F10 - [Tensione frenatura in CC] viene applicato al motore dopo F 9 - [Attesa frenatura in CC].

⚠ Attenzione:

Se viene impostata una tensione di frenatura in CC eccessiva o se il tempo di frenatura in CC è troppo lungo, il motore può surriscaldarsi e danneggiarsi.

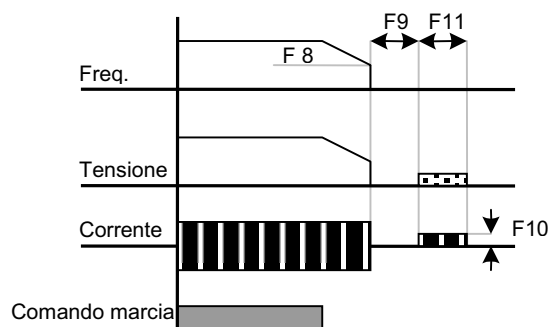

- ▶ Impostando F10 o F11 a 0 si disabilita la frenatura in CC.
- ▶ F 9 – [Attesa frenatura in CC]: quando l'inerzia di carico è elevata o F 8 – [Frequenza avvio frenatura in CC] è alto, può verificarsi un intervento di sovracorrente. È possibile evitarlo tramite F9.

● Avvio frenatura in CC

Gruppo	Display	Nome parametro	Valore impost.	Intervallo Min/Max	Valori predefiniti	Unità
Gruppo funzioni 1	F12	[Tensione avvio frenatura in CC]	-	0/200	50	%
	F13	Tempo avvio frenat. in CC	-	0/60	0	sec

- F12: imposta il livello di una percentuale di H33 – [Corrente nominale motore].
- F13: il motore accelera dopo l'applicazione di tensione in CC per il periodo impostato.

⚠ Attenzione:

Se si imposta una tensione di frenatura in CC eccessiva o se il tempo di frenatura in CC è troppo lungo, il motore può surriscaldarsi e danneggiarsi.

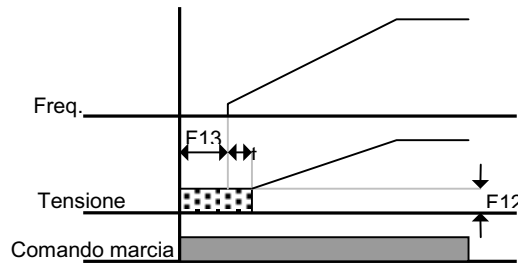

- ▶ Impostando F12 o F13 a 0 si disabilita la frenatura in CC iniziale.
- ▶ t : Dopo F13 - [**Tempo avvio frenatura in CC**], la frequenza aumenta dopo l'applicazione della frenatura in CC fino al raggiungimento del tempo t . In questo caso, il tempo di avvio frenatura in CC può essere più lungo del valore impostato.

● Frenatura in CC durante arresto

Gruppo	Display	Nome parametro	Valore impost.	Intervallo min/max	Valori predefiniti	Unità
Gruppo funzioni 1	F12	[Tensione avvio frenatura in CC]	-	0/200	50	%
Gruppo I/O	I22	[Definizione morsetto ingresso multi-funzione P3]	11	0/24	2	

- F12: impostazione come percentuale di H33 – [Corrente nominale motore].
- Selezionare un morsetto per generare un comando di frenatura in CC durante un arresto tra P1 e P5.
- Se per questa funzione si imposta il morsetto P3, impostare 22 a 11 {Frenatura in CC durante arresto}.

⚠ Attenzione:

Se si imposta una tensione di frenatura in CC eccessiva o se il tempo di frenatura in CC è troppo lungo, il motore può surriscaldarsi e danneggiarsi.

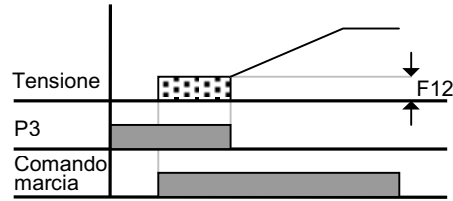

10.2 Funzionamento jog

Gruppo	Display	Nome parametro	Valore impost.	Intervallo min/max	Valori predefiniti	Unità
Gruppo funzioni 1	F20	Frequenza jog	-	0/400	10.0	Hz
Gruppo I/O	I22	[Definizione morsetto ingresso multi-funzione P3]	4	0/24	2	

- Imposta la frequenza jog desiderata in F20.
- **Seleziona il morsetto tra i morsetti di ingresso multi-funzione da P1 a P5 da usare per questa impostazione.**
- Se P3 è impostato per il funzionamento jog, impostare I22 a 4 {Jog}.
- La frequenza jog può essere impostata nell'intervallo compreso tra F21 - [Frequenza max.] e F22 - [Frequenza avvio].

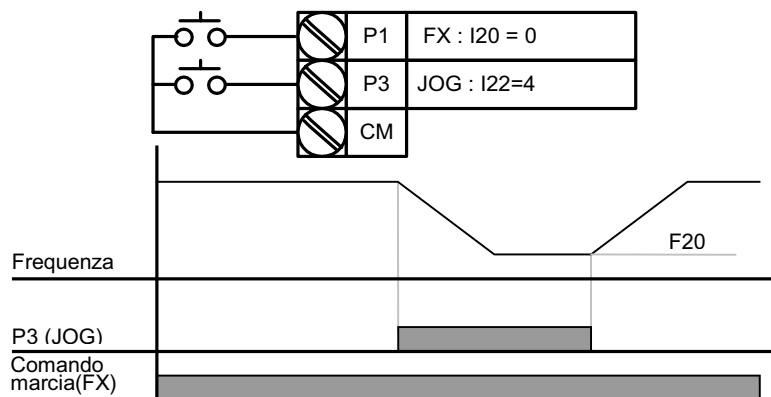

- ▶ Il funzionamento jog ha la priorità su tutte le altre operazioni ad eccezione del funzionamento in sosta. Pertanto, se il comando di frequenza jog viene inserito durante un'operazione multi-passo, Up-Down o a 3 conduttori, tale operazione verrà eseguita alla frequenza jog.

10.3 Funzionamento Up-Down

Gruppo	Display	Nome parametro	Valore impost.	Intervallo min/max	Valori predefiniti	Unità
Gruppo I/O	I20	[Definizione morsetto ingresso multi-funzione P1]	0	0/24	2	
	~	~				
	I23	[Definizione morsetto ingresso multi-funzione P4]	15		3	
	I24	[Definizione morsetto ingresso multi-funzione P5]	16		4	

- **Selezionare i morsetti per il funzionamento Up-Down nell'intervallo compreso tra P1 e P5.**
- Se si selezionano P4 e P5, impostare I23 e I24 rispettivamente a 15 {Comando frequenza Up} e 16 {Comando frequenza Down}.

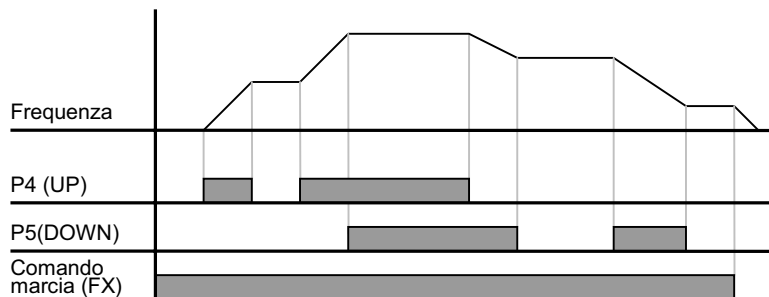
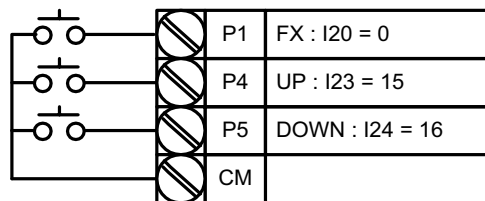

10.4 Funzionamento a 3 conduttori

Gruppo	Display	Nome parametro	Valore impost.	Intervallo min/max	Valori predefiniti	Unità
Gruppo I/O	I20	[Definizione morsetto ingresso multi-funzione P1]	0	0/24	2	
	~	~				
	I24	[Definizione morsetto ingresso multi-funzione P5]	17		4	

- **Selezionare il morsetto nell'intervallo compreso tra P1 e P5 per il funzionamento a 3 conduttori.**
- Se si seleziona P5, impostare I24 a 17 {Funzionamento a 3 conduttori}.

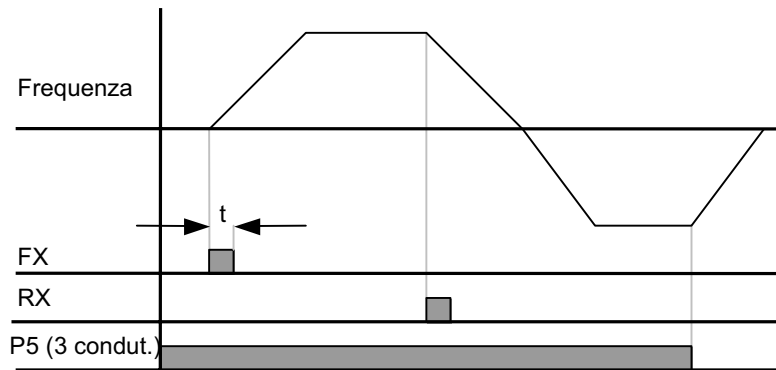
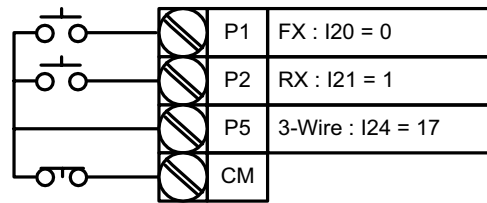

- ▶ Selezionando sia il funzionamento a 3 conduttori che il funzionamento Up-Down, il primo verrà ignorato.
- ▶ La larghezza di banda dell'impulso (t) deve essere superiore a 50 msec.
- ▶ La funzione di Speed Search è valida anche in caso di LVT (intervento bassa tensione) in seguito ad un'interruzione di alimentazione istantanea.

10.5 Funzionamento in sosta

Gruppo	Display	Nome parametro	Valore impost.	Intervallo min/max	Valori predefiniti	Unità
Gruppo funzioni 2	H 7	[Frequenza sosta]	-	0/400	5.0	Hz
	H 8	[Tempo sosta]	-	0/10	0.0	sec

- In questa impostazione, il motore inizia ad accelerare dopo l'esecuzione della funzione sosta per il periodo di sosta alla frequenza di sosta.
 - Viene principalmente usato per rilasciare il freno meccanico negli ascensori dopo il funzionamento a frequenza di sosta.
- ▶ Frequenza di sosta: questa funzione viene usata per generare la coppia in una determinata direzione. È utile in applicazioni di sollevamento per ottenere una coppia sufficiente prima del rilascio del freno meccanico. La frequenza di scorrimento nominale viene calcolata in base alla formula seguente.

$$f_s = f_r - \left(\frac{rpm \times P}{120} \right)$$

Dove f_s = Frequenza di scorrimento nominale

f_r = Frequenza nominale

rpm = RPM targa motore

P = Numero di poli del motore

Esempio

Frequenza nominale = 60Hz

RPM nominale = 1740 rpm

Numero di poli del motore = 4

$$f_s = 60 - \left(\frac{1740 \times 4}{120} \right) = 2 \text{ Hz}$$

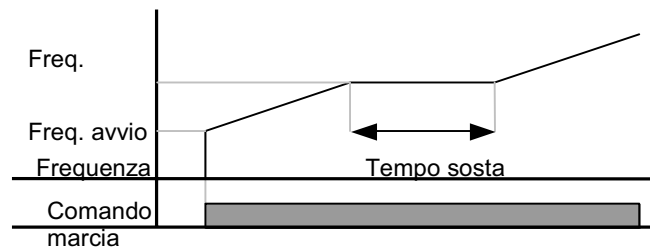

10.6 Compensazione di scorrimento

Gruppo	Display	Nome parametro	Valore impost.	Intervallo min/max	Valori predefiniti	Unità
Gruppo funzioni 2	H30	[Selezione tipo motore]	-	0.2/2.2	-	
	H31	[Numero di poli del motore]	-	2/12	4	
	H32	[Frequenza scorrimento nominale]	-	0/10	-	Hz
	H33	[Corrente nominale motore]	-	1.0/12	-	A
	H34	[Corrente motore senza carico]	-	0.1/12	-	A
	H36	[Rendimento motore]	-	50/100	-	%
	H37	[Velocità inerzia carico]	-	0/2	0	
	H40	[Selezione mod. controllo]	1	0/3	0	

- Impostare H40 – [Selezione mod. controllo] a 1 {Compensazione scorrimento}.
- Questa funzione abilita il motore a funzionare a velocità costante compensando lo scorrimento tipico in un motore a induzione. Se la velocità dell'albero del motore diminuisce in modo significativo con carichi pesanti, è necessario aumentare questo valore.

- ▶ H30: Impostare il tipo di motore collegato all'inverter.

H30	[Selezione tipo motore]	0.2	0.2kW
		0.4	0.4kW
		0.75	0.75kW
		1.5	1.5kW
		2.2	2.2kW

- ▶ H31: Inserire il numero di poli della targa del motore.
- ▶ H32: Inserire la frequenza di scorrimento in base alla seguente formula e ai dati di targa del motore.

$$f_s = f_r - \left(\frac{rpm \times P}{120} \right)$$

Dove f_s = Frequenza scorrimento nominale

f_r = Frequenza nominale

rpm = RPM dati targa motore

P = Numero di poli del motore

Esempio

Frequenza nominale = 60 Hz

RPM motore nominale = 1740 rpm

Numero poli del motore = 4

$$f_s = 60 - \left(\frac{1740 \times 4}{120} \right) = 2Hz$$

H32- [Frequenza scorrimento nominale] è 2Hz. Impostare H32- [Frequenza scorrimento nominale] a 2.

- ▶ H33: Inserire la corrente nominale di targa del motore
- ▶ H34: Inserire la corrente misurata quando il motore funziona alla frequenza nominale dopo la rimozione del carico. Inserire il 50% della corrente nominale del motore quando è difficile misurare la corrente motore senza carico.
- ▶ H36: Inserire il rendimento del motore sulla targa.
- ▶ H37: Selezionare l'inerzia del carico in base all'inerzia del motore come mostrato di seguito.

H37	[Velocità inerzia carico]	0	Meno di 10 volte l'inerzia del motore
		1	Circa 10 volte l'inerzia del motore
		2	Più di 10 volte l'inerzia del motore

- ▶ Poiché i carichi sono più pesanti, la differenza di velocità tra gli RPM nominali e la velocità sincrona viene aumentato (ved. la figura di seguito). Questa funzione compensa lo scorrimento inerente. Impostare il valore del boost di coppia entro il 2%. L'impostazione di un valore troppo alto può causare una saturazione del motore e portare ad un errore nel calcolo della velocità di scorrimento.

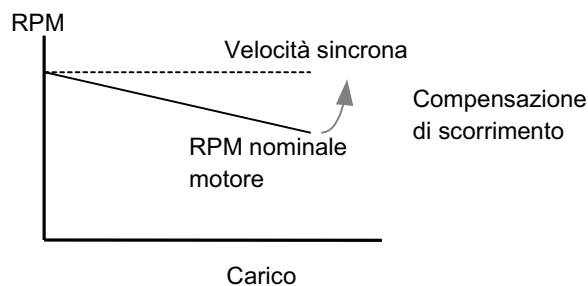

10.7 Controllo PID

Gruppo	Display	Nome parametro	Valore impost.	Intervallo min/max	Valori predefiniti	Unità
Gruppo funzioni 2	H40	[Selezione mod. controllo]	2	0/3	0	-
	H50	[Selezione retroazione PID]	-	0/1	0	-
	H51	[Guadagno P per controller PID]	-	0/999.9	300.0	%
	H52	[Tempo integrale per controller PID (guadagno I)]	-	0.1/32.0	300	Sec
	H53	[Tempo differenziale per controller PID (guadagno D)]	-	0.0/30.0	0	Sec
	H54	[Guadagno F per controller PID]	-	0/999.9	0	%
	H55	[Limite frequenza uscita PID]	-	0/400	60.0	Hz
	I20~24	Definizione morsetto ingresso multi-funzione P1-P5	21	0/24	-	-

- Impostare H40 a 2 {Controllo retroazione PID}.
- La frequenza in uscita dell'inverter è controllata dal controllo PID da usare come controllo costante di flusso, pressione o temperatura.

- ▶ H50: Selezionare il tipo di retroazione del controller PID.

H50	[Selezione retroazione PID]	0	{Ingresso morsetto I (0 ~ 20 mA)}
		1	{Ingresso morsetto V1 (0 ~ 10 V)}

- ▶ H51: Imposta la percentuale di errore in uscita. Se il guadagno P è impostato al 50%, il 50% del valore dell'errore verrà calcolato.
- ▶ H52: Imposta il tempo necessario per generare il valore di errore accumulato. Imposta il tempo necessario per generare il 100% quando il valore di errore è 100%. Se H52 - [Tempo integrale per controller PID (guadagno I)] è impostato a 1 sec, il 100% viene emesso in 1 sec.
- ▶ H53: Imposta il valore di uscita corrispondente ad una variazione dell'errore. L'errore viene rilevato per 0,01 sec nei convertitori Orion. Se il tempo differenziale è impostato a 0,01 sec e la variazione percentuale di errore è 100 per 1 sec, 1% in 100% viene emesso per 10 msec.
- ▶ H54: Guadagno Feed Forward della funzione PID. Imposta il guadagno per aggiungere il valore di destinazione all'uscita del controller PID.
- ▶ H55: Limita l'uscita del controller PID.
- ▶ I20~I24: Per scambiare il PID, impostare uno dei morsetti P1-P5 a 21 ed impostare a ON.

Schema a blocchi del controllo PID

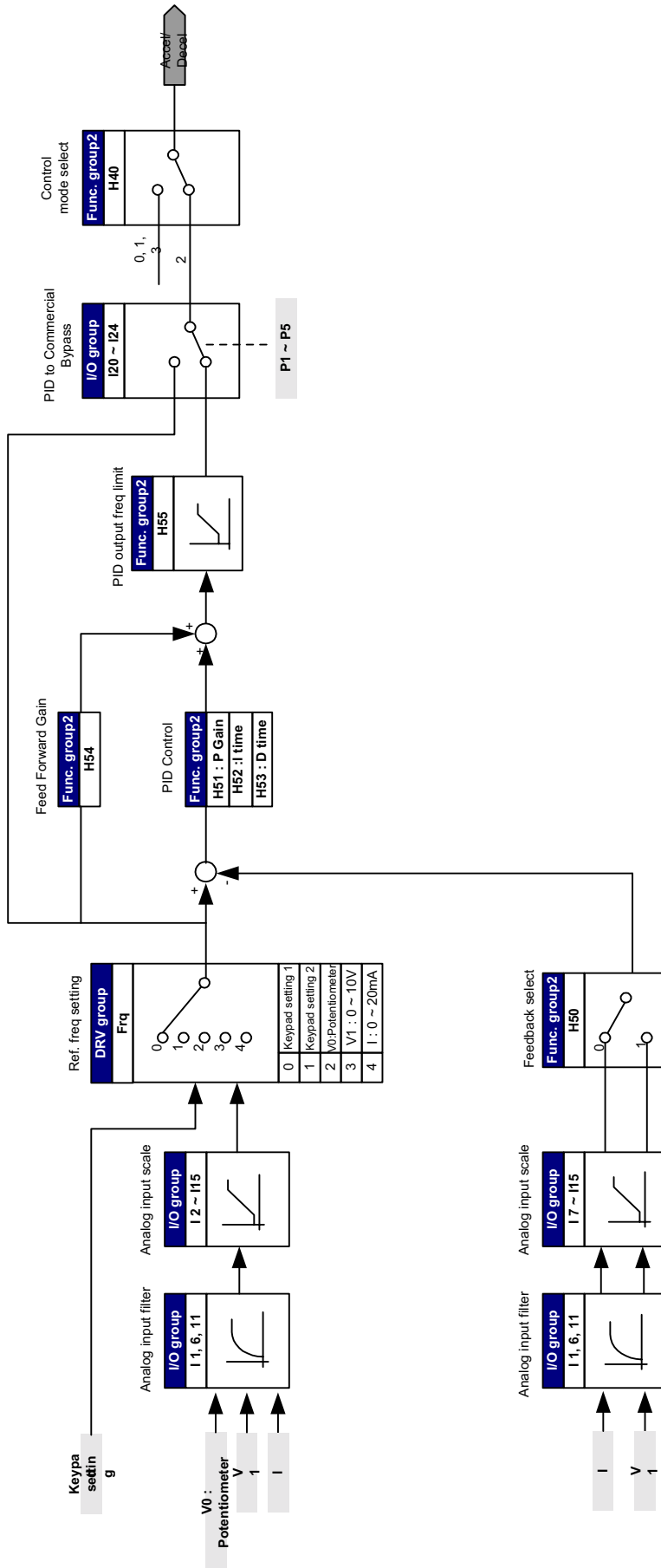

10.8 Messa a punto automatica

Gruppo	Display	Nome parametro	Valore impost.	Intervallo min/max	Valori predefiniti	Unità
Gruppo funzioni 2	H41	[Messa a punto automatica]	1	0/1	0	-
	H42	[Resistenza statore (Rs)]	-	0/14.0	-	Ω
	H44	[Induttanza dispersione (L σ)]	-	0/300.00	-	mH

- Viene consentita la misurazione automatica dei parametri del motore.
- I parametri misurati del motore in H41 possono essere usati per l'aumento automatico del boost di coppia e per il controllo vettoriale sensorless.

Attenzione:

La messa a punto automatica deve essere eseguita dopo l'arresto del motore. L'albero del motore non deve funzionare con il carico durante H41 – [Messa a punto automatica].

- ▶ H41: Quando H41 è impostato a 1 e si preme il tasto Prog/Ent (•), viene attivata la messa a punto automatica e sul display appare "TUn". Al termine, appare "H41".
- ▶ H42, H44: Vengono visualizzati rispettivamente i valori di resistenza statore del motore e l'induttanza di dispersione rilevati in H41. Quando viene eseguito H93 – [Inizializzazione parametro], viene visualizzato il valore predefinito corrispondente al tipo di motore (H30).
- ▶ Premere il tasto STOP/RST sulla tastiera o attivare il morsetto BX per interrompere la messa a punto automatica.
- ▶ Se si interrompe la messa a punto automatica di H42 e H44, viene usato il valore predefinito.
- ▶ Per informazioni sui valori predefiniti dei parametri del motore, ved. pag. 10-12.

Attenzione:

Non inserire valori errati per la resistenza statore e l'induttanza di dispersione. Diversamente, la funzione di controllo vettoriale sensorless e il controllo automatico del boost di coppia possono venire alterati.

10.9 Controllo vettoriale sensorless

Gruppo	Display	Nome parametro	Valore impost.	Intervallo min/max	Valori predefiniti	Unità
Gruppo funzioni 2	H40	[Selezione mod. controllo]	3	0/3	0	-
	H30	[Selezione tipo motore]	-	0.2/2.2	-	kW
	H32	[Frequenza scorrimento nominale]	-	0/10	-	Hz
	H33	[Corrente nominale motore]	-	1.0/12	-	A
	H34	[Corrente motore senza carico]	-	0.1/12	-	A
	H42	[Resistenza statore (Rs)]	-	0/14.0	-	Ω
	H44	[Induttanza dispersione (L σ)]	-	0/300.00	-	mH
	F14	[Tempo per eccitare il motore]	-	0.0/60.0	1.0	Sec

- Se H40 – [Selezione mod. controllo] è impostato a 3, il controllo vettoriale sensorless diventa attivo.

Attenzione:

È necessario misurare i parametri del motore per ottenere prestazioni elevate. È vivamente consigliato eseguire H41 – [Messa a punto automatica] prima di eseguire il funzionamento tramite il controllo vettoriale sensorless.

- ▶ **Verificare che i seguenti parametri siano inseriti correttamente per ottenere prestazioni elevate con il controllo vettoriale sensorless.**
- ▶ H30 : Selezionare il tipo di motore collegato al morsetto di uscita inverter.
- ▶ H32 : Inserire la frequenza di scorrimento nominale in base ai valori di RPM di targa e frequenza nominale del motore.
- ▶ H33 : Inserire la corrente nominale di targa del motore.
- ▶ H34 : Dopo aver rimosso il carico del motore, impostare H40 – [Selezione mod. controllo] a 0 {controllo V/F} ed avviare il motore a 60Hz. Inserire la corrente visualizzata in Cur-[Corrente in uscita] come corrente motore senza carico. Se è difficile rimuovere il carico dall'albero del motore, impostare un valore compreso tra 40 e 50% di H33 – [Corrente nominale motore] o il valore predefinito.
- ▶ H42, H44 : Inserire il valore del parametro misurato durante H41 – [Messa a punto automatica] o il valore predefinito.
- ▶ F14 : Questo parametro accelera il motore dopo aver magnetizzato il motore per il tempo impostato. La quantità di corrente di magnetizzazione viene impostata in H34- [Corrente motore a vuoto].

- Valori predefiniti per i parametri relativi al motore (Gruppo funzioni 2)

H30 - Dati motore [kW]	H32 - Freq. scorrimento nominale [Hz]	H33 - Dati corrente [A]	H34 - Corrente senza carico [A]	H42-Resistenza statore [Ω]	H44-Induttanza dispersione [mH]
0.2	0.9	0.5	3.0	14.0	122.0
0.4	1.8	1.1	3.0	6.7	61.58.893
0.75	3.5	2.1	2.33	2.46	28.14
1.5	6.5	3.5	2.33	1.13	14.75
2.2	8.8	4.4	2.0	0.869	11.31

10.10 Funzionamento con risparmio energetico

Gruppo	Display	Nome parametro	Valore impost.	Intervallo min/max	Valori predefiniti	Unità
Gruppo funzioni 1	F40	[Livello risparmio energetico]	-	0/30	0	%

- Impostare la quantità di tensione in uscita da ridurre in F40.
- Impostare come percentuale della tensione max. in uscita.
- Per applicazioni in ventilatori o pompe, il consumo energetico può essere notevolmente ridotto diminuendo la tensione in uscita con un carico leggero o in assenza di carico.

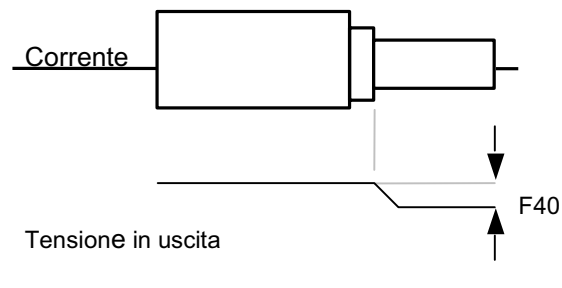

10.11 Speed Search

Gruppo	Display	Nome parametro	Valore impost.	Intervallo min/max	Valori predefiniti	Unità
Gruppo funzioni 2	H22	[Selezione Speed Search]	-	0/15	0	
	H23	[Livello corrente durante Speed Search]	-	80/200	100	%
	H24	[Guadagno P durante Speed Search]	-	0/9999	100	
	H25	[Guadagno I durante Speed Search]	-		1000	
Gruppo I/O	I54	[Selezione morsetto uscita multi-funzione]	15	0/20	12	
	I55	[Selezione relè multi-funzione]	15		17	

- Viene usato per evitare eventuali guasti se l'inverter genera la tensione in uscita durante il funzionamento dopo la rimozione del carico.
- L'inverter valuta il valore di rpm motore in base alla corrente in uscita, pertanto il rilevamento della esatta velocità può risultare difficile.



► La tabella seguente mostra 4 tipi di selezione di Speed Search.

H22	[Selezione Speed Search]	Speed Search durante H20 – [Avvio all'accensione]	Speed Search durante riavvio dopo interruzione istantanea alimentazione	Speed Search durante H21- [Riavvio dopo reset guasto]	Speed Search durante accelerazione
		Bit 3	Bit 2	Bit 1	Bit 0
	0	-	-	-	-
	1	-	-	-	✓
	2	-	-	✓	-
	3	-	-	✓	✓
	4	-	✓	-	-
	5	-	✓	-	✓
	6	-	✓	✓	-
	7	-	✓	✓	✓
	8	✓	-	-	-
	9	✓	-	-	✓
	10	✓	-	✓	-
	11	✓	-	✓	✓
	12	✓	✓	-	-
	13	✓	✓	-	✓
	14	✓	✓	✓	-
	15	✓	✓	✓	✓

- H23 : Limita la corrente durante Speed Search. Impostare come percentuale di H33 – [Corrente nominale motore].
- H24, H25 : Speed Search viene attivata tramite il controllo PI. Regolare il guadagno P e I in base alle caratteristiche del carico.
- I54, I55 : Il segnale di Speed Search attivo viene inviato all' esterno tramite il morsetto di uscita multi-funzione (MO) e l'uscita relè multi-funzione (30AC).

- ▶ EX) Speed Search durante riavvio dopo interruzione istantanea di alimentazione

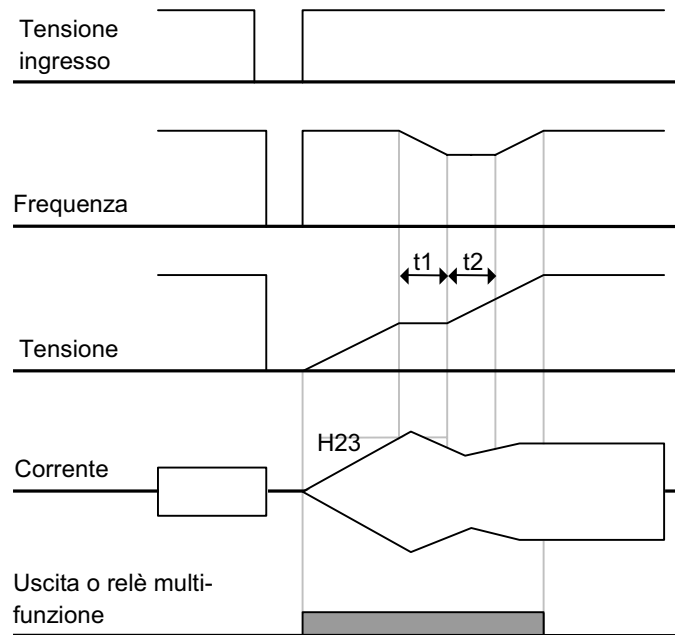

- Quando l'alimentazione in ingresso viene interrotta a causa di un'interruzione istantanea, l'inverter genera una bassa tensione per agganciare l'uscita.
 - Al ripristino dell'alimentazione, l'inverter genera la frequenza prima dell'intervento di bassa tensione e la tensione viene aumentata a causa del controllo PI.
 - t_1 : Se la corrente è maggiore del valore impostato in H23, la tensione viene mantenuta costante e si riduce la frequenza.
 - t_2 : Se si verifica l'opposto di t_1 , l'aumento di tensione riprende e viene interrotta la diminuzione di frequenza.
 - Quando la frequenza e la tensione vengono riportate al livello nominale, l'accelerazione continuerà alla frequenza prima dell'intervento.
- ▶ Speed Search è una funzione utile in caso di elevata inerzia del carico. Quando l'inerzia di carico è elevata, si consiglia vivamente di riavviare dopo l'arresto del motore.

10.12 Tentativo di riavvio automatico

Gruppo	Display	Nome parametro	Valore impost.	Intervallo min/max	Valori predefiniti	Unità
Gruppo funzioni 2	H26	[Numero di tentativi di riavvio automatico]	-	0/10	0	
	H27	[Tempo riavvio automatico]	-	0/60	1.0	Sec

- Questo parametro imposta il numero di volte in cui il riavvio automatico viene riavviato in H26.
- Viene usato per evitare lo spegnimento del sistema causato dalla funzione di protezione interna attivata da cause quali il disturbo.

- ▶ H26 : Il riavvio automatico diventa attivo dopo H27. H26 – [Numero tentativi di riavvio automatico] viene ridotto di 1 quando è attivo. Se l'intervento supera il numero di tentativi di riavvio predefinito, la funzione di riavvio automatico viene disattivata. Se l'impostazione viene ripristinata tramite il morsetto di controllo o il tasto STOP/RST sulla tastiera, il numero di tentativi di riavvio automatico impostato dall'utente viene inserito automaticamente.
- ▶ Se non si verificano più interventi per 30 sec dopo il riavvio automatico, H26 viene riportato al valore predefinito.
- ▶ Quando si interrompe il funzionamento a causa della bassa tensione {Lvt} o di un arresto di emergenza {EST}, il riavvio automatico viene disattivato.
- ▶ Dopo H27- [Tempo riavvio automatico], il motore inizia automaticamente l'accelerazione tramite Speed Search (H22-25).
- ▶ Quando H26 – [Numero tentativi di riavvio automatico] è impostato a 3, appare il modello seguente.

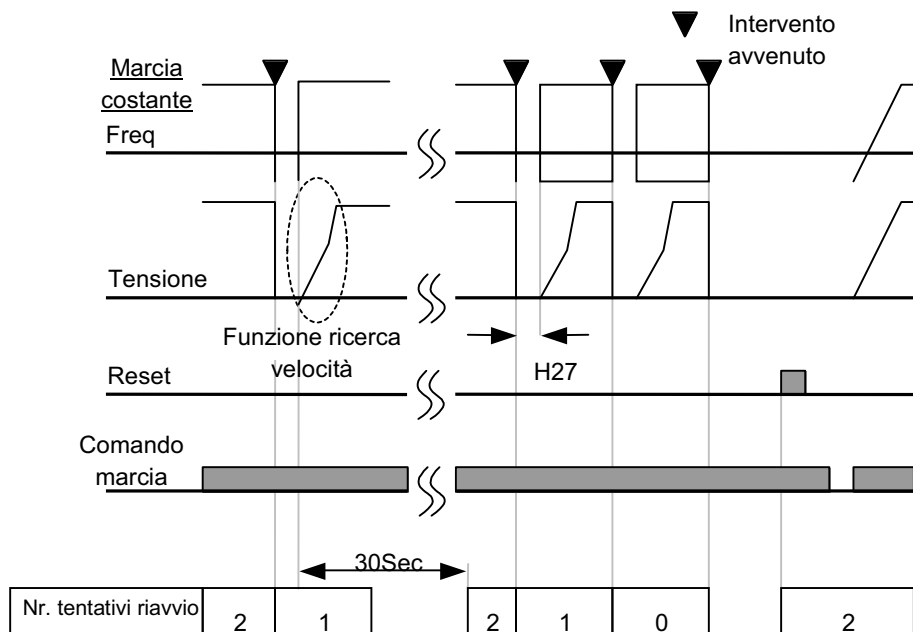

10.13 Selezione Carrier frequency

Gruppo	Display	Nome parametro	Valore impost.	Intervallo min/max	Valori predefiniti	Unità
Gruppo funzioni 2	H39	[Selezione Carrier frequency]	-	0/15	10	

- Questo parametro influenza il rumore dell'inverter durante il funzionamento.

Display	Descrizione	Effetto	Unità
H39	Se la Carrier frequency è impostata ad un valore maggiore	Rumore motore	↓
		Potenza dissipata	↑
		Disturbo inverter	↑
		Corrente dispersione	↑

10.14 Funzionamento secondo motore

Gruppo	Display	Nome parametro	Valore impost.	Intervallo min/max	Valori predefiniti	Unità
Gruppo funzioni 2	H81	[Tempo accel. 2 motore]	-	0/6000	5.0	Sec
	H82	[Tempo decel. 2 motore]	-		10.0	Sec
	H83	[Frequenza base 2 motore]	-	30/400	60.0	Hz
	H84	[Modello V/F 2 motore]	-	0/2	0	
	H85	[Aumento boost coppia avanti 2 motore]	-	0/15	5	%
	H86	[Aumento boost coppia indietro 2 motore]	-		5	%
	H87	[Livello prevenzione stallo 2 motore]	-	30/200	150	%
	H88	[Livello termico elettronico 2 motore per 1 min]	-	50/200	150	%
	H89	[Livello termico elettronico 2 motore in continuo]	-		100	%
	H90	[Corrente nominale 2 motore]	-	0.1/20	1.8	A
Gruppo I/O	I20	[Definizione morsetto ingresso multi-funzione P1]	-	0/24	0	
	~	~				
	I24	[Definizione morsetto ingresso multi-funzione P5]	12		4	

- **Selezionare il morsetto tra i morsetti in ingresso multi-funzione da P1 a P5 per il funzionamento del secondo motore.**
- Se si usa il morsetto P5 per il funzionamento del secondo motore, impostare I24 a 12.

- ▶ Usato quando un'inverter aziona 2 motori collegati a due diversi tipi di carico.
- ▶ **L'azionamento del 2° motore non fa funzionare 2 motori contemporaneamente.** Come mostra la figura seguente, quando si usano due motori con un inverter scambiandoli, si possono impostare valori diversi per il 2° motore tramite il morsetto di ingresso multi-funzione ed i parametri impostati in H81-H90.
- ▶ **Attivare I24 (impostazione: 12) dopo l'arresto del motore.**
- ▶ I parametri da H81 a H90 sono applicati sia al 1° che al 2° motore.

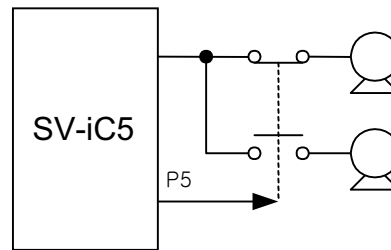

10.15 Inizializzazione e blocco parametri

- Inizializzazione parametri

Gruppo	Display	Nome parametro	Intervallo Min/Max		Valore predefinito
Gruppo funzioni 2	H93	[Inizializzazione parametri]	0	-	0
			1	Inizializza tutti i 4 gruppi di parametri	
			2	Inizializza solo il gruppo di pilotaggio	
			3	Inizializza solo il Gruppo funzioni 1	
			4	Inizializza solo il Gruppo funzioni 2	
			5	Inizializza solo il Gruppo I/O	

- Selezionare il gruppo da inizializzare ed inizializzare i parametri in H93.

- ▶ Premere il tasto Prog/Ent (●) dopo aver selezionato il numero desiderato in H93. Dopo l'impostazione riapparirà H93.

- Registrazione password

Gruppo	Display	Nome parametro	Valore impost.	Intervallo min/max	Valori predefiniti	Unità
Gruppo funzioni 2	H94	[Registrazione password]	-	0/FFF	0	
	H95	[Blocco parametri]	-	0/FFF	0	

- Questo parametro crea la password per H95 – [Blocco parametro].
- La password valida è un valore esadecimale (0-9, A, B, C, D, E, F).

☛ **Attenzione:**

Non dimenticare la password registrata. Essa viene usata anche per lo sblocco dei parametri.

- ▶ La password predefinita è 0. Inserire una nuova password diversa da 0.
- ▶ Per registrare la password per il blocco dei parametri, procedere come indicato di seguito.

Passo	Descrizione	Display
1	Saltare a H94 – [Registrazione password].	H94
2	Premere due volte il tasto Prog/Ent (●).	0
3	Inserire la password desiderata (es.: 123).	123
4	“123” lampeggia premendo il tasto Prog/Ent (●).	123
4	Premere il tasto Prog/Ent (●) una volta per inserire il valore in memoria.	H94

- ▶ Per modificare la password, procedere come indicato di seguito. (PW corrente: 123 -> PW nuovo: 456)

Passo	Descrizione	Display
1	Saltare a H94 – [Registrazione password].	H94
2	Premere una volta il tasto Prog/Ent (●).	0
3	Inserire un numero qualsiasi (es.: 122)	122
4	Premere il tasto Prog/Ent (●). Appare 0 poiché è stato inserito il valore errato. La password non può essere modificata in questo stato.	0
5	Inserire la password giusta.	123
6	Premere una volta il tasto Prog/Ent (●).	123
7	Inserire una nuova password.	456
8	Premere il tasto Prog/Ent (●). “456” lampeggia.	456
9	Per terminare premere il tasto Prog/Ent (●).	H94

- Blocco parametri

Gruppo	Display	Nome parametro	Valore impost.	Intervallo min/max	Valori predefiniti	Unità
Gruppo funzioni 2	H95	[Blocco parametri]	-	0/FFF	0	
	H94	[Registrazione password]	-	0/FFF	0	

- Questo parametro viene usato per bloccare i parametri impostati dall'utente tramite password.

- ▶ Per bloccare i parametri definiti dall'utente tramite H94 – [Registrazione password], procedere come indicato di seguito.

Passo	Descrizione	Display
1	Andare a H95 – [Blocco parametri]	H95
2	Premere il tasto Prog/Ent (●)	UL
3	Il valore del parametro può essere portato allo stato UL (Sblocco). Quando appare questo messaggio...	UL
4	Premere il tasto Prog/Ent (●).	0
5	Inserire la password creata in H94 (es.: 123).	123
6	Premere il tasto Prog/Ent (●)	L
7	Il valore del parametro non può essere portato allo stato L (Blocco).	L
8	Premere il tasto freccia a sinistra (◀) o a destra (▶).	H95

- ▶ Per sbloccare i parametri definiti dall'utente tramite password, procedere come indicato di seguito.

Passo	Descrizione	Display
1	Andare a H94 – [Registrazione password]	H94
2	Premere il tasto Prog/Ent (●)	L
3	Il valore del parametro non può essere portato allo stato L (Blocco).	L
4	Premere il tasto Prog/Ent (●)	0
5	Inserire la password creata in H94 (es.: 123).	123
6	Premere il tasto Prog/Ent (●)	UL
7	Il valore del parametro può essere portato allo stato UL (Sblocco). Quando appare questo messaggio...	UL
8	Premere il tasto Prog/Ent (●)	H95

Note:

11 Controlli

11.1 Controllo dello stato di funzionamento

- Corrente in uscita

Gruppo	Display	Descrizione	Valore impost.	Intervallo min/max	Valori predefiniti	Unità
Gruppo di pilot.	CUr	Corrente in uscita	-			

- La corrente in uscita dall'inverter può essere controllata in Cur.

- RPM motore

Gruppo	Display	Descrizione	Valore impost.	Intervallo min/max	Valori predefiniti	Unità
Gruppo di pilot.	rPM	[RPM motore]	-			
Gruppo funzioni 2	H31	[Numero poli del motore]	-	2/12	4	
	H40	[Selezione mod. controllo]	-	0/2	0	
	H74	[Guadagno per visualizzazione RPM motore]	-	1/1000	100	%

- RPM motore può essere controllato in rPM.

- ▶ Quando H40 è impostato a 0 {controllo V/F} o 1 {controllo PID}, la frequenza in uscita dell'inverter (f) viene visualizzata in RPM in base alla formula seguente. Lo scorrimento del motore non viene preso in considerazione.

$$RPM = \left(\frac{120 \times f}{H31} \right) \times \frac{H74}{100}$$

- ▶ H31 : Inserire il numero di poli del motore indicati sulla targa.
- ▶ H74 : Questo parametro viene usato per impostare la visualizzazione della velocità motore alla velocità di rotazione (r/min) o alla velocità lineare (m/mi).

- Tensione di in CC all'inverter

Gruppo	Display	Parameter Name	Valore impost.	Intervallo min/max	Valori predefiniti	Unità
Gruppo di pilot.	dCL	[Tensione collegamento in CC all'inverter]	-			

- La tensione di in CC all'inverter può essere controllata in dCL.

- ▶ Se il motore è fermo viene visualizzato il valore di tensione in ingresso moltiplicato per $\sqrt{2}$.
- ▶ Indica la tensione rilevata tra i morsetti P1 e N del morsetto di alimentazione.

● Selezione visualizzazione utente

Gruppo	Display	Parameter Name	Valore impost.	Intervallo min/max	Valori predefiniti	Unità
Gruppo di pilot.	vOL	[Selezione visualizzazione utente]	-			
Gruppo funzioni 2	H73	[Selezione elemento controllo]	-	0/2	0	

- L'elemento selezionato in H73- [Selezione elemento controllo] può essere controllato in vOL- [Selezione visualizzazione utente].

▶ H73 : Selezionare il numero di elemento desiderato.

H73	[Selezione elemento controllo]	0	Tensione in uscita [V]	
		1	Potenza in uscita [kW]	
		2	Coppia	

Impostare il rendimento motore indicato sulla targa del motore a H36 per visualizzare la coppia corretta

● Visualizzazione all'accensione

Gruppo	Display	Nome parametro	Impostazione		Valori predef.
Gruppo funzioni 2	H72	[Visualizzazione all'accensione]	0	Comando frequenza (0.0)	0
			1	Tempo accel. (ACC)	
			2	Tempo decel. (DEC)	
			3	Mod. di pilotaggio (drv)	
			4	Mod. frequenza (Frq)	
			5	Frequenza multi-passo 1	
			6	Frequenza multi-passo 2	
			7	Frequenza multi-passo 3	
			8	Corrente in uscita (CUr)	
			9	RPM motore (rPM)	
			10	Tensione collegamento in CC inverter (dCL)	
			11	Selezione visualizzazione utente (vOL)	
			12	Visualizzazione guasto 1	
13	Visualizzazione guasto 2				

- Selezionare il parametro da visualizzare sulla tastiera alla prima applicazione dell'alimentazione in ingresso.

11.2 Controllo del morsetto I/O

● Controllo dello stato del morsetto di ingresso

Gruppo	Display	Nome parametro	Valore impost.	Intervallo min/max	Valori predefiniti	Unità
Gruppo I/O	I25	[Visualizzazione stato morsetto ingresso]	-			

- Lo stato del morsetto di ingresso attivo (ON/OFF) può essere controllato in I25.

▶ Quando P1, P3, P4 sono impostati a ON e P2, P5 sono impostati a OFF, apparirà quanto segue.

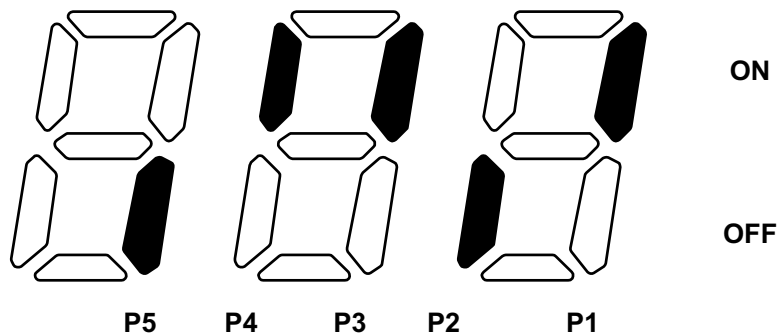

● Controllo dello stato del morsetto di uscita

Gruppo	Display	Nome parametro	Valore impost.	Intervallo min/max	Valori predefiniti	Unità
Gruppo I/O	I26	[Visualizzazione stato morsetto uscita]	-			

- Lo stato corrente (ON/OFF) del morsetto di uscita multi-funzione (MO) e del relè multi-funzione può essere controllato in I26.

▶ Quando il morsetto di uscita multi-funzione (MO) è ON e il relè multi-funzione (30AC) è OFF, apparirà quanto segue.

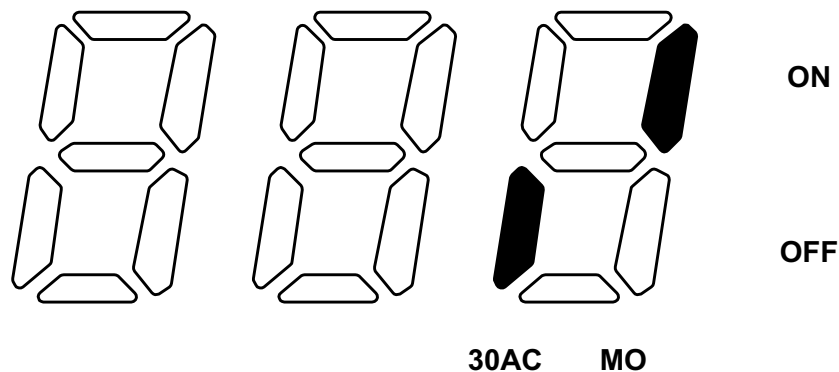

11.3 Controllo della condizione di guasto

● Controllo della visualizzazione del guasto

Gruppo	Display	Nome parametro	Valore impost.	Intervallo min/max	Valori predefiniti	Unità
Gruppo di pilot.	nOn	[Visualizzazione guasto]	-			

- Il tipo di guasto avvenuto durante il funzionamento viene visualizzato in nOn.
- È possibile controllare fino a 3 tipi di guasti.

- ▶ Questo parametro fornisce informazioni sui tipi di guasti e sullo stato del funzionamento al boost del guasto. Per controllare il funzionamento, fare riferimento a 1.6.
- ▶ Per i vari tipi di guasti, fare riferimento a pag. 13-1.

Tipi di guasti	Frequenza		
	Corrente		
	Informazioni accel/decel		Guasto durante accel.
			Guasto durante decel.
			Guasto durante marcia costante

● Controllo storico guasti

Gruppo	Display	Nome parametro	Valore impost.	Intervallo min/max	Valori predefiniti	Unità
Gruppo I/O	H 1	[Storico guasti 1]	-			
	~	~				
	H 5	[Storico guasti 5]				
	H 6	[Reset storico guasti]	-	0/1	0	

- H 1 ~ H 5 : Vengono memorizzate informazioni fino a 5 guasti.
- H 6 : Le informazioni precedentemente memorizzate nei codici da H1 a H5 vengono cancellate.

- ▶ Quando si verifica un guasto durante il funzionamento, è possibile controllarlo in nOn.
- ▶ Quando si ripristina la condizione di guasto tramite il tasto STOP/RST sulla tastiera o il morsetto multi-funzione, le informazioni visualizzate in nOn verranno spostate in H1. Inoltre, le precedenti informazioni sul guasto memorizzate in H1 verranno spostate automaticamente in H2. Pertanto, le informazioni sul guasto aggiornate verranno memorizzate in H1.
- ▶ Se si verificano più guasti contemporaneamente, in un codice si possono memorizzare fino a 3 tipi di guasti.

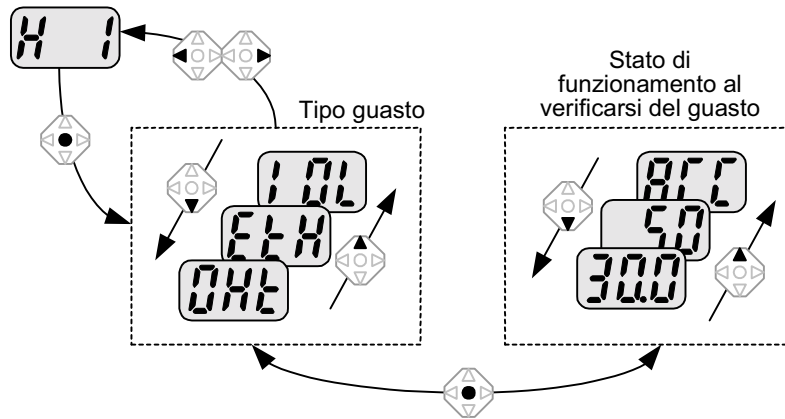

11.4 Uscita analogica

Gruppo	Display	Nome parametro	Valore impost.	Intervallo min/max	Valori predefiniti	Unità
Gruppo I/O	I50	[Selezione elemento uscita analogica]	-	0/3	0	
	I51	[Regolazione livello uscita analogica]	-	10/200	100	%

- L'elemento di uscita ed il livello dal morsetto AM possono essere selezionati e regolati.

► I50 : L'elemento selezionato viene inviato al morsetto di uscita analogica (AM).

I50	Selezione elemento uscita analogica		10V
		0	Frequenza in uscita. Frequenza max. (F21)
		1	Corrente in uscita 150% della corrente nominale dell'inverter
		2	Tensione in uscita 282 Vac
		3	Tensione lato CC inverter 400 Vdc

► I51 : Per utilizzare il segnale di uscita analogica come misura, il valore può essere modificato in base a diversi fattori di scala ingegneristici.

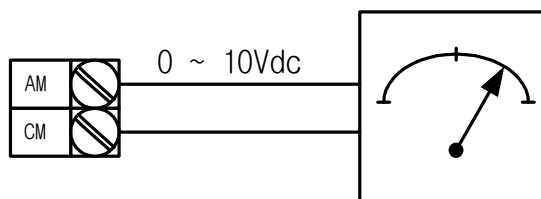

11.5 Morsetto di uscita (MO) e relè (30AC) multi-funzione

Gruppo	Display	Nome parametro	Impostazione			Valori predef.		
Gruppo I/O	I54	[Selezione morsetto uscita multi-funzione]	0	FDT-1			12	
			1	FDT-2				
	I55	[Selezione relè multi-funzione]	2	FDT-3				
			3	FDT-4				
				4	FDT-5			
				5	Sovraccarico {OL}			
				6	Sovraccarico inverter {IOL}			
				7	Stallo motore {STALL}			
				8	Intervento sovratensione {OV}			
				9	Intervento sottotensione {LV}			
				10	Surriscaldamento ventilatore inverter {OH}			
				11	Perdita comando			
				12	Durante marcia			
				13	Durante arresto			
				14	Durante marcia costante			
				15	Durante Speed Search			
				16	Attesa per ingresso segnale marcia			
				17	Uscita relè guasto			
	I56	[Uscita relè guasto]		Quando si imposta H26– [tentativi di riavvio automatico]	Quando si verifica un intervento che non sia di sotto-tensione	Quando si verifica l'intervento per sotto-tensione	2	
				Bit 2	Bit 1	Bit 0		
			0	-	-	-		
			1	-	-	✓		
			2	-	✓	-		
			3	-	✓	✓		
			4	✓	-	-		
			5	✓	-	✓		
			6	✓	✓	-		
			7	✓	✓	✓		

- Selezionare l'elemento desiderato da generare tramite morsetto MO e relè (30AC).

- ▶ I56 : Quando si seleziona 17 {Visualizzazione guasto} in I54 e I55, il morsetto di uscita multi-funzione ed il relè vengono attivati con il valore impostato in I56.

0 : FDT-1

- ▶ Verificare se la frequenza in uscita dell'inverter corrisponde alla frequenza impostata dall'utente.
- ▶ Condizione attiva: Valore assoluto (frequenza predefinita – frequenza di uscita) <= Larghezza di banda rilevamento frequenza/2

Gruppo	Display	Nome parametro	Valore impost.	Intervallo min/max	Valori predefiniti	Unità
Gruppo I/O	I53	[Larghezza di banda rilevamento frequenza]	-	0/400	10.0	Hz

- Non può essere impostato ad un valore superiore alla frequenza max. (F21).

- ▶ Quando si imposta I53 a 10.0

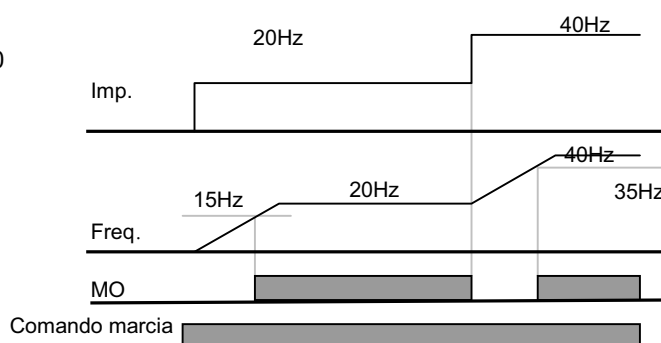

1 : FDT-2

- ▶ Si attiva quando la frequenza predefinita corrisponde al livello di rilevamento frequenza (I52) e si soddisfa la condizione FDT-1.
- ▶ Condizione attiva: (Frequenza predefinita = livello FDT) e FDT-1

Gruppo	Display	Nome parametro	Valore impost.	Intervallo min/max	Valori predefiniti	Unità
Gruppo I/O	I52	[Livello rilevamento frequenza]	-	0/400	30.0	Hz
	I53	[Larghezza banda rilevamento frequenza]	-		10.0	

- Non può essere impostato ad un valore superiore a F21- [Frequenza max.].

- ▶ Quando si impostano I52 e I53 rispettivamente a 30.0 Hz e 10.0 Hz

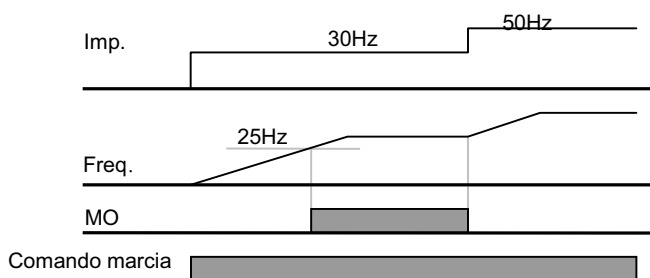

2 : FDT-3

- ▶ Si attiva quando la frequenza di marcia soddisfa la seguente condizione.
- ▶ Condizione attiva: valore assoluto (livello FDT – frequenza di marcia) \leq FDT larghezza di banda/2

Gruppo	Display	Nome parametro	Valore impost.	Intervallo min/max	Valori predefiniti	Unità
Gruppo I/O	I52	[Livello rilevamento frequenza]	-	0/400	30.0	Hz
	I53	[Larghezza di banda rilevamento frequenza]	-		10.0	

- Non può essere impostato ad un valore superiore a F21- [Frequenza max.].

- ▶ Quando si impostano I52 e I53 rispettivamente a 30.0Hz e 10.0 Hz

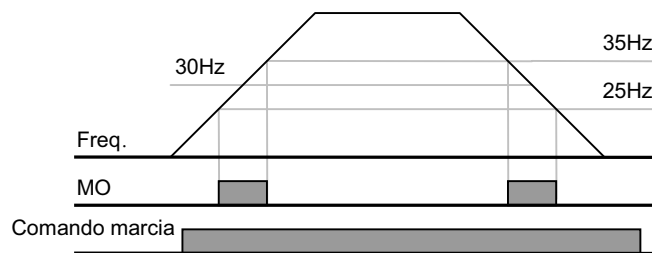

3 : FDT-4

- ▶ Diventa attivo quando la frequenza di marcia soddisfa la seguente condizione.
- ▶ Condizione attiva

Tempo accel.: Frequenza di marcia \geq Livello FDT

Tempo decel.: Frequenza di marcia $>$ (Livello FDT – FDT larghezza di banda/2)

Gruppo	Display	Descrizione	Valore impost.	Intervallo min/max	Valori predefiniti	Unità
Gruppo I/O	I52	[Livello rilevamento frequenza]	-	0/400	30.0	Hz
	I53	[Larghezza di banda rilevamento frequenza]	-		10.0	

- Non può essere impostato ad un valore superiore a F21- [Frequenza max.].

- ▶ Quando si impostano I52, I53 rispettivamente a 30.0 Hz e 10.0Hz.

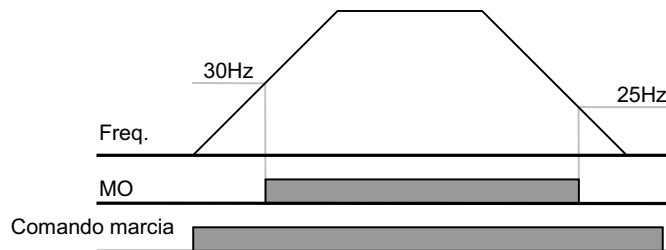

4 : FDT-5

- ▶ Si attiva al contatto B.
- ▶ Condizione attiva

Tempo accel.: Frequenza di marcia \geq Livello FDT

Tempo decel.: Frequenza di marcia $>$ (Livello FDT – FDT larghezza di banda/2)

Gruppo	Display	Nome parametro	Valore impost.	Intervallo min/max	Valori predefiniti	Unità
Gruppo I/O	I52	[Livello rilevamento frequenza]	-	0/400	30.0	Hz
	I53	[Larghezza di banda rilevamento frequenza]	-		10.0	

- Non può essere impostato ad un valore superiore a F21- [Frequenza max.].

Quando si impostano I52, I53 rispettivamente a 30.0 Hz e 10.0Hz

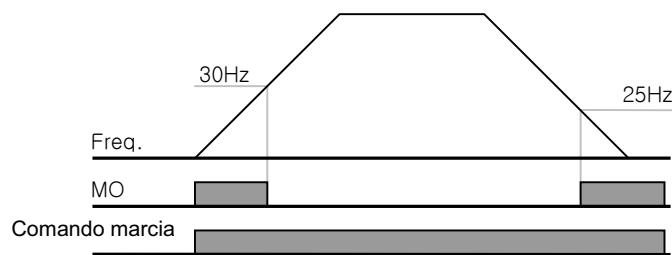

5 : Sovraccarico {OL}

- ▶ Fare riferimento a pag. 12-2 Avviso e intervento sovraccarico

6 : Sovraccarico inverter {IOL}

- ▶ Fare riferimento a pag. 12-6 Sovraccarico inverter

7 : Stallo motore {STALL}

- ▶ Fare riferimento a pag. 12-3 Prevenzione stallo

8 : Intervento sovra-tensione {Ovt}

- ▶ Diventa attivo quando la tensione CC supera i 400V e porta all'intervento di sovra-tensione.

9 : Intervento bassa tensione {Lvt}

- ▶ Diventa attivo quando la tensione CC scende a 200V e porta all'intervento di sotto tensione.

10 : Surriscaldamento ventilatore inverter {Oht}

- ▶ Diventa attivo quando il ventilatore surriscaldato dell'inverter causa l'intervento della funzione di protezione.

11 : Perdita comando

- ▶ Diventa attivo quando viene perso il comando di frequenza.

12 : Durante la marcia

- ▶ Diventa attivo quando viene inviato il comando di marcia e l'inverter genera la tensione in uscita.

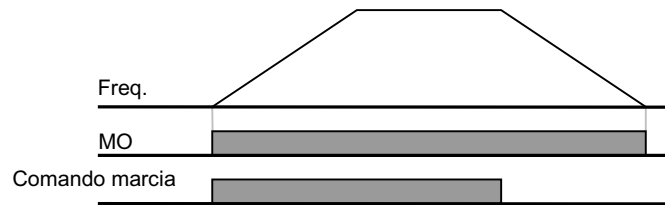

13 : Durante l'arresto

- ▶ Attivato durante l'arresto.

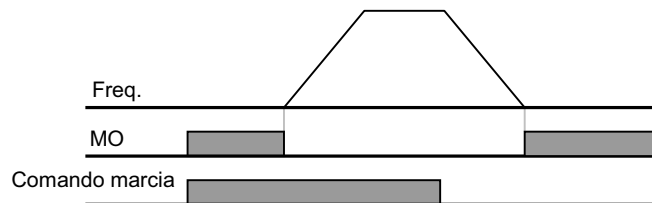

14 : Durante la marcia costante

- ▶ Attivato durante il funzionamento nominale.

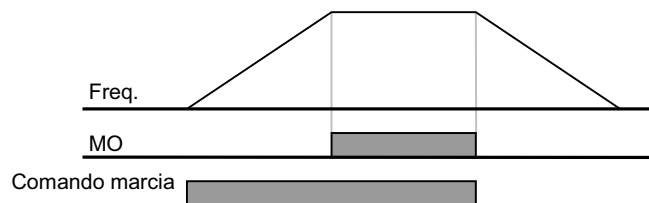

15 : Durante Speed Search

- ▶ Fare riferimento a pag. 10-12 Speed Search.

16 : Attesa per ingresso segnale di marcia

- ▶ Questa funzione diventa attiva durante il funzionamento normale e indica il tempo in cui l'inverter attende il comando di marcia attivo dalla sequenza esterna.

17 : Uscita relè guasto

- ▶ Viene attivato il parametro impostato in I56.
- ▶ Ad esempio, se si impostano I55, I56 rispettivamente a 17 e 2, il relè di uscita multi-funzione viene attivato quando si verifica un intervento che non sia l'“intervento per bassa tensione”.
- ▶ .

12 Funzioni di protezione

12.1 Termico elettronico

Gruppo	Display	Nome parametro	Valore impost.	Impostazione min/max	Valore predefinito	Unità
Gruppo funzioni 1	F50	[Selezione termico elettronico]	1	0/1	0	
	F51	[Livello termico elettronico per 1 minuto]	-	50/150	150	%
	F52	[Livello termico elettronico in continuo]	-		100	%
	F53	[Tipo motore]	-	0/1	0	

- Impostare F50 – [Selezione termico elettronico] a 1.
- Si attiva quando il motore si surriscalda (inversione tempo). Se circola nel motore una corrente maggiore di quella impostata in F51, l'uscita inverter viene disattivata per il tempo predefinito in F51- [Livello termico elettronico per 1 minuto].

- ▶ F51 : Inserire il valore di corrente max. che può entrare nel motore continuamente per un minuto. Viene impostato come percentuale della corrente nominale del motore. Il valore non può essere inferiore a F52.
- ▶ F52 : Inserire il valore di corrente per il funzionamento in continuo. Normalmente viene usata la corrente nominale del motore. Non può essere impostata ad un valore maggiore di F51.
- ▶ F53 : Per un motore a induzione, gli effetti di raffreddamento diminuiscono quando un motore funziona a bassa velocità. Un motore speciale è un motore che usa un ventilatore azionato separatamente per aumentare al massimo l'effetto di raffreddamento anche a bassa velocità. Pertanto, al variare della velocità del motore, il raffreddamento rimane invariato.

F53	[Tipo motore]		
		0	Motori standard con ventilatore direttamente collegato all'albero
		1	Motore speciale con ventilatore azionato separatamente.

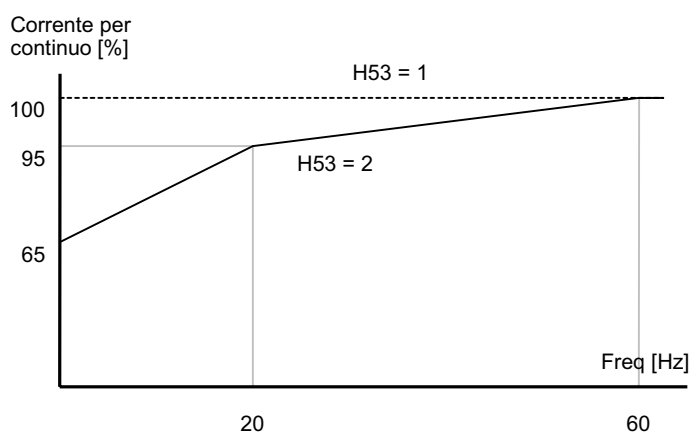

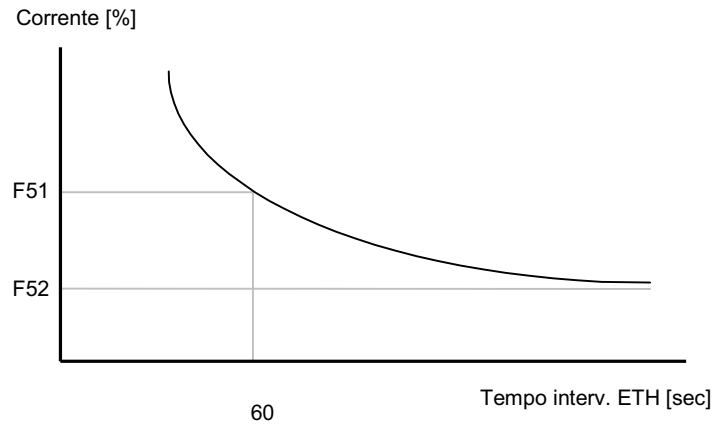

12.2 Avviso e intervento sovraccarico

- Avviso sovraccarico

Gruppo	Display	Nome parametro	Valore impost	Impostazion min/max	Valore predefinit	Unità
Gruppo funzioni 1	F54	[Livello avviso sovraccarico]	-	30/150	150	%
	F55	[Tempo avviso sovraccarico]	-	0/30	10	Sec
Gruppo I/O	I54	[Selezione morsetto uscita multi-funzione]	5	0/17	12	
	I55	[Selezione relè multi-funzione]	5		17	

- Selezionare un morsetto di uscita per questa funzione tra MO e 30AC.
- Se si seleziona MO come morsetto di uscita, impostare I54 a 5 {Sovraccarico: OL}.

► F54 : Imposta il valore come percentuale della corrente nominale del motore.

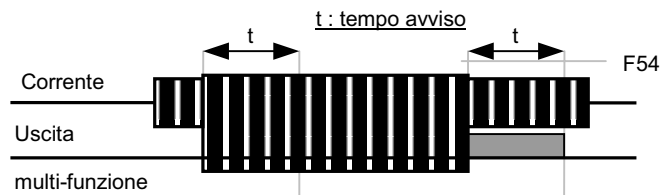

● Intervento sovraccarico

Gruppo	Display	Nome parametro	Valore impost.	Impostazioni min/max	Valore predefinito	Unità
Gruppo funzioni 1	F56	[Selezione intervento sovraccarico]	1	0/1	0	
	F57	[Livello intervento sovraccarico]	-	30/200	180	%
	F58	[Tempo intervento sovraccarico]	-	0/60	60	sec

- Impostare F56 a 1.
- L'uscita inverter viene disattivata quando il motore è in sovraccarico.
- L'uscita inverter viene disattivata quando al motore giunge una corrente eccessiva per F58 – [Tempo intervento sovraccarico].

12.3 Prevenzione stallo

Gruppo	Display	Nome parametro	Valore impost.	Impostazioni min/max	Valore predefinito	Unità
Gruppo funzioni 1	F59	[Selezione prevenzione stallo]	-	0/7	3	
	F60	[Livello prevenzione stallo]	-	30/150	150	%
Gruppo I/O	I54	[Selezione morsetto uscita multi-funzione]	7	0/17	12	
	I55	[Selezione relè multi-funzione]	7		17	

- Durante accelerazione: l'accelerazione del motore viene interrotta al giungere di una corrente superiore al valore impostato in F60.
- Durante marcia costante: il motore decelera al giungere di una corrente superiore al valore impostato in F60.
- Durante decelerazione: la decelerazione del motore viene interrotta quando la tensione di connessione in CC dell'inverter aumenta oltre un determinato livello di tensione.
- F60: il valore viene impostato come percentuale della corrente nominale del motore (H33).
- I54, I55: l'inverter genera i segnali tramite il morsetto di uscita multi-funzione (MO) o il relè di uscita (30AC) quando viene attivata la funzione di prevenzione stallo. La funzione di prevenzione stallo può essere controllata tramite sequenza esterna.

► F59: La prevenzione stallo può essere impostata come indicato nella tabella seguente.

F59	[Selezione prevenzione stallo]	Impostazione	Durante decelerazione	Durante velocità costante	Durante accelerazione
			Bit 2	Bit 1	Bit 0
		0	-	-	-
		1	-	-	✓
		2	-	✓	-
		3	-	✓	✓
		4	✓	-	-
		5	✓	-	✓
		6	✓	✓	-
		7	✓	✓	✓

- ▶ Ad esempio, impostare F59 a 3 per attivare la prevenzione stallo durante l'accelerazione e la marcia costante.
- ▶ Quando la prevenzione stallo avviene durante l'accelerazione o la decelerazione, il tempo accel/decel può essere più lungo del tempo impostato dall'utente.
- ▶ Quando la prevenzione stallo viene attivata durante la marcia costante, t1, t2 vengono eseguiti in base al valore impostato in ACC - [Tempo accel] e dEC - [Tempo decel].

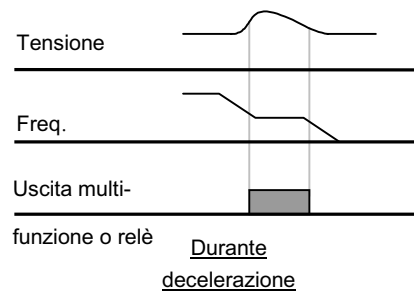
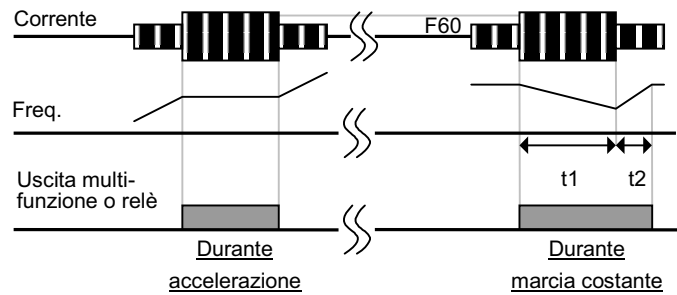

12.4 Protezione perdita fase in uscita

Gruppo	Display	Nome parametro	Valore impost.	Impostazioni min/max	Valore predefinito	Unità
Gruppo funzioni 2	H19	[Selezione protezione perdita fase in uscita]	1	0/1	0	

- Impostare H19 a 1.
- Questa funzione disattiva l'uscita dell'inverter in presenza di più perdite di fase tra le uscite U, V e W.

⚠ Attenzione:

Impostare correttamente H33- [Corrente nominale motore]. Se la corrente nominale del motore attuale e il valore di H33 sono diversi, questa funzione non può essere attivata.

12.5 Segnale intervento esterno

Gruppo	Display	Descrizione	Valore impost.	Impostazioni min/max	Valore predefinito	Unità
Gruppo I/O	I20	[Definizione morsetto ingresso multi-funzione P1]		0/24	0	
	~	~				
	I23	[Definizione morsetto ingresso multi-funzione P4]	18		3	
	I24	[Definizione morsetto ingresso multi-funzione P5]	19		4	

- **Selezionare un morsetto da P1 a P5 per fornire il segnale di intervento esterno.**
- Impostare I23 e I24 a 18 e 19 per definire P4 e P5 come contatto A e contatto B esterno.

- ▶ Contatto A ingresso segnale intervento esterno (N.O): è un ingresso di contatto normalmente aperto. Quando un morsetto P4 impostato a "Ext trip-A" è ON, l'inverter mostra il guasto e disattiva l'uscita.
- ▶ Contatto B ingresso segnale intervento esterno (N.C): è un ingresso di contatto normalmente chiuso. Quando un morsetto impostato a "Ext trip-B" è OFF, l'inverter mostra il guasto e disattiva l'uscita.

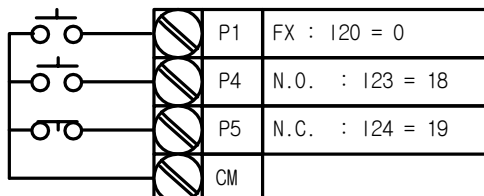

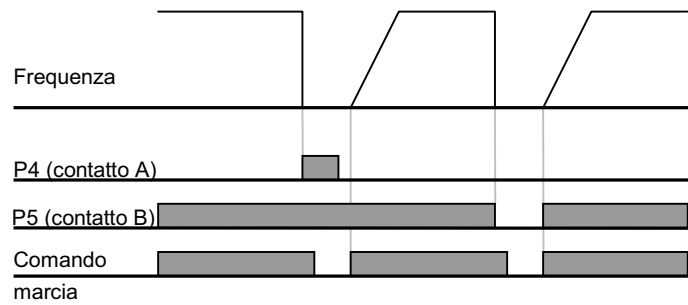

12.6 Sovraccarico inverter

- ▶ La funzione di prevenzione sovraccarico dell'inverter viene attivata se la corrente circolante è superiore alla corrente nominale dell'inverter.
- ▶ Il morsetto di uscita multi-funzione (MO) o il relè multi-funzione (30AC) vengono usati come uscita del segnale di allarme durante l'intervento per sovraccarico dell'inverter.

Gruppo	Display	Nome parametro	Valore impost.	Intervallo min/max	Valore predefinito	Unità
Gruppo I/O	I54	[Selezione morsetto uscita multi-funzione]	7	0/17	12	
	I55	[Selezione relè multi-funzione]	7		17	

12.7 Perdita comando frequenza

Gruppo	Display	Nome parametro	Valore impost.	Impostazioni min/max	Valore predefinito	Unità
Gruppo I/O	I16	[Criteri per perdita segnale ingresso analogico]	0	0/2	0	
	I62	[Selezione mod. di pilotaggio dopo perdita del comando frequenza]	-	0/2	0	
	I63	[Attesa dopo perdita del comando frequenza]	-	1/12 0/17	1.0	Sec
	I54	[Selezione morsetto uscita multi-funzione]	11		12	
	I55	[Selezione relè multi-funzione]	11		17	

- Selezionare la modalità di pilotaggio in caso di perdita del riferimento di frequenza impostato tramite V1 e I o del morsetto di ingresso (V1+) o dell'opzione di comunicazione.

I16: Viene usato per impostare i criteri per la perdita del segnale in ingresso analogico quando il riferimento di frequenza viene fornito tramite V1, I, V1+I o opzione di comunicazione.

I16	[Criteri per perdita segnale ingresso analogico]	0	Disabilitato (non verifica la perdita di segnale in ingresso analogico)
		1	Quando si inserisce un valore inferiore a quello impostato in I 2, I 7, I 12
		2	Quando si inserisce un valore superiore a quello impostato in I 2, I 7, I 12

EX 1) L'inverter determina la perdita del riferimento di frequenza quando DRV- Frq è impostato a 3 (ingresso analogico V1), I 16 a 1 e il segnale di ingresso analogico è inferiore alla metà del valore minimo impostato in I 7.

EX 2) L'inverter determina la perdita del riferimento di frequenza quando DRV- Frq è impostato a 6 (V1+I), I 16 a 2 e il segnale di ingresso V1 è inferiore al valore minimo impostato in I 7 oppure il valore di ingresso è inferiore al valore di I 12.

I62: Quando non viene inviato alcun comando di frequenza per il tempo impostato in I63, impostare la modalità di pilotaggio come indicato nella tabella seguente.

I62	[Selezione mod. di pilotaggio dopo perdita del comando di frequenza]	0	Funzionamento in continuo con la frequenza prima della perdita del comando
		1	Arresto naturale (interruzione uscita)
		2	Decelerazione fino all'arresto

I54, I55: Il morsetto di uscita multi-funzione (MO) o l'uscita relè multi-funzione (30AC) vengono usati per inviare informazioni sulla perdita del comando di frequenza alla sequenza esterna.

Ad esempio, quando I62 è impostato a 2, I63 a 5.0 sec e I54 a 11.

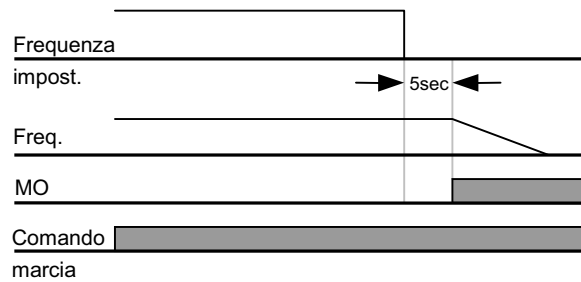

13 Ricerca guasti e manutenzione





13.1 Funzioni di protezione





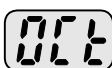
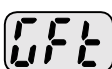
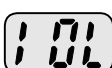
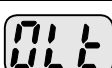

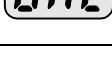
AVVERTENZA

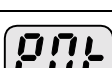
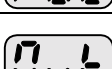
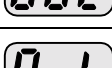
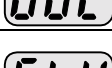
Quando si verifica un guasto, è possibile rimuovere la causa prima dell'eliminazione del guasto. Se la funzione di protezione rimane attiva, possono verificarsi una riduzione della durata del prodotto e danni all'apparecchiatura.

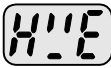

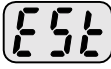
Visualizzazione e informazioni sui guasti

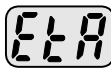
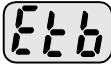
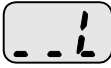
Display	Funzioni di protezione	Descrizioni
	Sovracorrente	L'inverter disattiva l'uscita quando la corrente in uscita dell'inverter circola ad un valore superiore al 200% della corrente nominale dell'inverter.
	Corrente errore terra	L'inverter disattiva l'uscita quando si verifica un errore di terra e la corrente di errore terra è superiore al valore impostato nell'inverter.
	Sovraccarico inverter	L'inverter disattiva l'uscita quando la corrente in uscita dell'inverter circola ad un valore superiore al livello nominale (150% per 1 minuto).
	Intervento sovraccarico	L'inverter disattiva l'uscita se la corrente in uscita dell'inverter circola al 150% della corrente nominale dell'inverter per un periodo più lungo del tempo limite (1 min).
	Surriscaldamento dissipatore calore	L'inverter disattiva l'uscita se il dissipatore di calore si surriscalda a causa di un ventilatore danneggiato o alla presenza di un corpo estraneo nel ventilatore rilevando la temperatura del dissipatore di calore.
	Sovraccarico condensatore collegamento in CC	L'inverter disattiva l'uscita quando è il boost di sostituire il vecchio condensatore lato CC con uno nuovo.
	Perdita fase uscita	L'inverter disattiva l'uscita quando una o più fasi di uscita (U, V, W) sono aperte. L'inverter rileva la corrente in uscita per verificare la perdita di fase dell'uscita.
	Sovra-tensione	L'inverter disattiva l'uscita se la tensione in CC del circuito principale aumenta oltre i 400 V quando il motore decelera. Questo guasto può verificarsi anche in seguito ad un picco di tensione generato nel sistema di alimentazione.
	Sotto-tensione	L'inverter disattiva l'uscita se la tensione in CC è inferiore a 200V poiché la coppia generata è insufficiente.
	Termico elettronico	Il termico elettronico interno dell'inverter determina il surriscaldamento del motore. Se il motore viene sovraccaricato, l'inverter disattiva l'uscita. L'inverter non può proteggere il motore durante il pilotaggio di un motore con più di 4 poli o in presenza di più motori.
	Errore memorizzazione parametro	Questo messaggio di errore appare quando non è possibile memorizzare i parametri definiti dall'utente.

Display	Funzioni di protezione	Descrizioni
	Guasto hardware inverter	Questo messaggio di errore appare quando si verifica un guasto nel circuito di controllo dell'inverter.
	Errore comunicazione	Questo messaggio di errore appare quando l'inverter non può comunicare con la tastiera.
	Guasto ventilatore	Questo messaggio di errore appare quando si verifica un guasto nel ventilatore dell'inverter.
	Interruzione istantanea	<p>Usato per l'arresto di emergenza dell'inverter. L'inverter disattiva istantaneamente l'uscita quando viene attivato il morsetto EST .</p> <p> Attenzione:</p> <p>L'inverter riprende il funzionamento regolare quando viene disattivato il morsetto BX mentre il morsetto FX o RX è ON.</p>
	Ingresso contatto A errore esterno	Quando il morsetto di ingresso multi-funzione (I20-I24) è impostato a 18 {Ingresso segnale errore esterno: A (contatto normalmente aperto)}, l'inverter disattiva l'uscita.
	Ingresso contatto B errore esterno	Quando il morsetto di ingresso multi-funzione (I20-I24) è impostato a 18 {Ingresso segnale errore esterno: B (contatto normalmente chiuso)}, l'inverter disattiva l'uscita.
	Metodo funzionamento alla perdita del comando di frequenza	Quando il funzionamento dell'inverter viene impostato tramite ingresso analogico (ingresso 0-10V o 0-20mA) o opzione (RS485) e non viene applicato alcun segnale, il funzionamento avviene in base al metodo impostato in I62 (Metodo funzionamento alla perdita del riferimento di frequenza).

13.2 Soluzione dei guasti

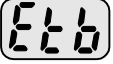
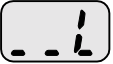
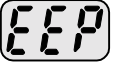
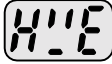
Funzioni di protezione	Causa	Soluzione
 Sovracorrente	<p>Attenzione: Quando si verifica un guasto per sovracorrente, è necessario riavviare dopo l'eliminazione della causa per evitare di danneggiare l'IGBT all'interno dell'inverter.</p> <ul style="list-style-type: none"> Il tempo di accel/decel è troppo breve rispetto al GD^2 del carico. Il carico è maggiore dei dati dell'inverter. L'uscita dell'inverter viene emessa durante il normale funzionamento del motore. Si è verificato un cortocircuito dell'uscita o un errore di terra. Il freno meccanico del motore funziona troppo velocemente. 	<ul style="list-style-type: none"> Aumentare il tempo di accel/decel. Sostituire l'inverter con uno di capacità adeguata. Riprendere il funzionamento dopo l'arresto del motore o usare H22 (Speed Search) in Gruppo funzioni 2. Controllare il collegamento in uscita. Controllare il freno meccanico.
 Corrente errore terra	<ul style="list-style-type: none"> Si è verificato un errore di terra nel collegamento in uscita dell'inverter L'isolamento del motore è stato danneggiato a causa del calore. 	<ul style="list-style-type: none"> Controllare il collegamento del morsetto di uscita. Sostituire il motore.
 Sovraccarico inverter	<ul style="list-style-type: none"> Il carico è maggiore dei dati dell'inverter. La capacità dell'inverter non è selezionata correttamente. Il valore del boost di coppia è troppo elevato. 	<ul style="list-style-type: none"> Aumentare la potenza del motore e dell'inverter o ridurre il carico. Selezionare la capacità corretta dell'inverter. Ridurre il valore di boost di coppia.
 Intervento sovraccarico		
 Surriscaldamento dissipatore	<ul style="list-style-type: none"> Guasto al sistema di raffreddamento. Un ventilatore vecchio non è stato sostituito con uno nuovo. la temperatura ambiente è troppo alta. 	<ul style="list-style-type: none"> Verificare la presenza di corpi estranei nel dissipatore di calore. Sostituire il vecchio ventilatore con uno nuovo. Mantenere la temperatura ambiente sotto i 40°C.
 Perdita fase uscita	<ul style="list-style-type: none"> Errore contatto dell'interruttore magnetico all'uscita Collegamento in uscita errato 	<ul style="list-style-type: none"> Eeguire un corretto collegamento dell'interruttore magnetico all'uscita dell'inverter. Controllare il collegamento in uscita.
 Guasto ventilatore	<ul style="list-style-type: none"> Presenza di un corpo estraneo in una fessura di ventilazione. L'inverter è stato usato senza avere sostituito un ventilatore. 	<ul style="list-style-type: none"> Controllare la fessura di ventilazione e rimuovere il corpo estraneo bloccato. Sostituire il ventilatore.
 Sovra-tensione	<ul style="list-style-type: none"> Il tempo di decel. è troppo breve rispetto al GD^2 del carico. Il carico rigenerativo si trova all'uscita dell'inverter. La tensione di linea è troppo alta. 	<ul style="list-style-type: none"> Aumentare il tempo di decel. Usare il freno dinamico. Controllare se la tensione di linea supera i dati di targa.
 Sotto-tensione	<ul style="list-style-type: none"> La tensione di linea è bassa. Alla linea è collegato un carico più grande della capacità di linea (es: saldatrice, motore con elevata corrente iniziale collegato alla linea normale di alimentazione). Interruttore magnetico guasto all'ingresso dell'inverter. 	<ul style="list-style-type: none"> Verificare se la tensione di linea è inferiore ai dati di targa. Verificare la linea in CA in entrata. Sostituire l'interruttore magnetico.
 Termico elettronico	<ul style="list-style-type: none"> Il motore si è surriscaldato. Il carico è maggiore dei dati dell'inverter. Il livello ETH è troppo basso. Errata selezione della capacità dell'inverter. L'inverter è stato azionato a bassa velocità troppo a lungo. 	<ul style="list-style-type: none"> Ridurre il peso del carico e il ciclo di funzionamento. Sostituire l'inverter con uno di maggiore capacità. Regolare il livello ETH al valore adeguato. Selezionare la giusta capacità dell'inverter. Installare un ventilatore con alimentazione separata.

Funzioni di protezione	Causa	Soluzione
 Ingresso contatto A errore esterno	<ul style="list-style-type: none"> Il morsetto impostato a "18 (Errore esterno-A)" o "19 (Errore esterno-B)" in I20-I24 nel Gruppo I/O è ON. 	☞ Eliminare la causa del guasto nel circuito collegato al morsetto esterno guasto o causa di ingresso esterno errato.
 Ingresso contatto B errore esterno		
 Metodo funzionamento alla perdita del comando di frequenza	<ul style="list-style-type: none"> Nessun comando di frequenza applicato a V1 e I. 	☞ Verificare il collegamento di V1 e I e il livello di riferimento di frequenza.
 Err. mem. param.	  Guasto hardware Errore comunicaz.	☞ Contattare il centro di assistenza di zona

13.3 Precauzioni per la manutenzione e l'ispezione



ATTENZIONE

- **Prima di procedere alla manutenzione, accertarsi di aver interrotto l'alimentazione in ingresso.**
- **Eeguire la manutenzione dopo aver verificato che il condensatore CC sia scarico. I condensatori nel circuito principale dell'inverter possono risultare carichi anche dopo l'interruzione dell'alimentazione. Prima di procedere, verificare con un tester la tensione tra i morsetti P o P1 e N.**
- **Gli inverter della serie Sv-iC5 contengono componenti sensibili alle scariche elettrostatiche (ESD-Electrostatic Discharge). Prima di intervenire per eseguire operazioni di ispezione o installazione, adottare misure protettive contro tali scariche.**
- **Non modificare parti interne e connettori. Non modificare l'inverter in nessun caso.**

13.4 Controlli

- Ispezioni quotidiane
 - ✓ Adeguatezza dell'ambiente di installazione
 - ✓ Guasto del sistema di raffreddamento
 - ✓ Vibrazioni e disturbo insoliti
 - ✓ Insolito surriscaldamento e scolorimento
- Ispezioni periodiche
 - ✓ Eventuale allentamento di viti e bulloni a causa di vibrazioni, cambi di temperatura e così via.
 - ☞ Verificarne la sicurezza e, se necessario, serrare maggiormente.
 - ✓ Presenza di corpi estranei nel sistema di raffreddamento.
 - ☞ Pulire usando un getto d'aria.
 - ✓ Verificare lo stato di rotazione del ventilatore, lo stato dei condensatori ed i collegamenti con il contattore elettromagnetico.
 - ☞ In caso di anomalie, sostituire.

13.5 Sostituzione componenti

L'inverter contiene diversi componenti elettronici come ad esempio i dispositivi a semiconduttore. I componenti elencati di seguito possono deteriorarsi col tempo a causa della struttura o delle caratteristiche fisiche, con conseguente riduzione delle prestazioni o danni all'inverter. Come manutenzione preventiva, sostituire periodicamente i componenti. La tabella seguente contiene le linee guida per la sostituzione dei componenti. Le lampade e gli altri componenti di breve durata devono essere sostituiti durante le ispezioni periodiche.

Nome componente	Periodo di sostituzione (unità: anno)	Descrizione
Ventilatore	3	Sostituire (se necessario)
Condensatore di livellamento nel circuito principale	4	Sostituire (se necessario)
Condensatore di livellamento sulla scheda di controllo	4	Sostituire (se necessario)
Relè	-	Sostituire (se necessario)

Note:

14 Specifiche

14.1 Dati tecnici

- Dati di ingresso e uscita

Modello: SV xxx iC5 – 2x		004	008	015	022
Capacità max. motore ¹	[HP]	0.5	1	2	3
	[kW]	0.4	0.75	1.5	2.2
Dati uscita	Capacità [kVA] ²	0.95	1.9	3.0	4.5
	FLA [A]	2.5	5	8	12
	Frequenza	0 ~ 400 [Hz] ³			
	Tensione	Trifase 200 ~ 230V ⁴			
Dati ingresso	Tensione	Monofase 200 ~ 230V (±10%)			
	Frequenza	50 ~ 60 [Hz] (±5%)			
	Corrente	5.5	9.2	16	21.6

- Controllo

Modalità controllo	Controllo V/F, controllo vettoriale sensorless
Risoluzione impostazione frequenza	Digitale: 0.01Hz Analogica: 0.06Hz (frequenza max.: 60Hz)
Precisione comando frequenza	Digitale: 0.01% di frequenza max. uscita Analogica: 0.1% di frequenza max. uscita
Rapporto V/F	Caratteristica lineare, quadrata, V/F utente
Capacità sovraccarico	Software: 150% per 60 s, Hardware: 200% per 30 s (inversione tempo)
Boost di coppia	Boost di coppia automatico/manuale

- Funzionamento

Modalità di funzionamento	Tastiera/Morsetto/opzione comunicazione	
Impostazione frequenza	Analogica: 0 ~ 10[V], 0 ~ 20[mA], potenziometro tastiera Digitale: tastiera	
Tipi di funzionamento	Controllo PID, Up-Down, a 3 conduttori	
Ingresso	Morsetto multi-funzione	Selezione NPN/ PNP Funzione: (ved. pag. 3-5)
	Morsetto open collector multi-funzione	Stato funzionamento
Uscita	Morsetto relè multi-funzione	Uscita errore (N.O., N.C.)
	Uscita analogica	0 ~ 10 Vdc : Frequenza, corrente, tensione, tensione di collegamento in CC

¹ Indica la massima capacità motore applicabile per l'uso di un motore standard a 4 poli.

² Capacità nominale basata su 220V.

³ La frequenza max. impostabile è 300Hz quando H30 è impostato a 3 "Controllo vettoriale sensorless".

⁴ La tensione in uscita max. non sarà maggiore della tensione in ingresso. È possibile programmare la tensione in uscita inferiore alla tensione in ingresso.

- Funzioni di protezione

Intervento inverter	Sovra-tensione, sotto-tensione, sovra-corrente, rilevamento corrente errore terra, temperatura eccessiva di inverter e motore, fase uscita aperta, sovraccarico, errore comunicazione, perdita comando frequenza, guasto H/W
Condizioni di allarme	Prevenzione stallo, sovraccarico
Perdita alimentazione momentanea	Meno di 15 mSec.: funzionamento continuo Più di 15 mSec.: abilitazione riavvio automatico

- Condizioni ambientali

Metodo di raffreddamento	Raffreddamento forzato ad aria
Grado di protezione	Open, IP 20
Temperatura ambiente	-10°C ~ +50°C
Temperatura conservazione	-20°C ~ +65°C
Umidità relativa	Inferiore a 90% (senza condensa)
Altezza, vibrazioni	1,000m sul livello del mare, max. 5.9m/sec ² (0.6G)
Luogo di applicazione	Lontano da gas corrosivi, gas combustibili, nebbia d'olio o polvere

14.2 Informazioni sul declassamento in base alla temperatura

Corrente di carico e Carrier frequency

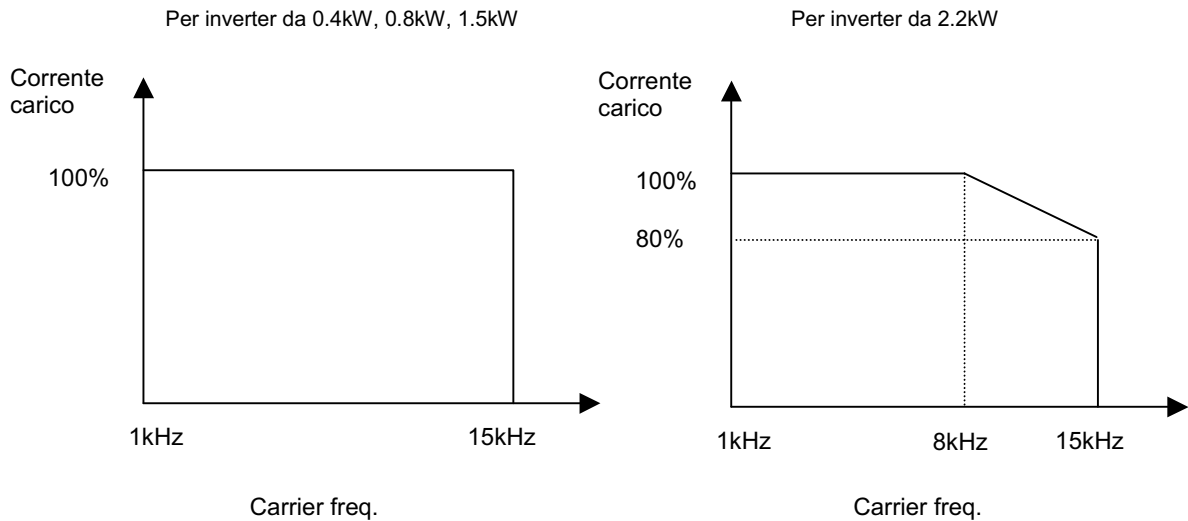

Note:

1. Il grafico sopra indicato si applica quando l'inverter viene azionato nell'intervallo di temperatura ambiente consentito. Se l'apparecchio è installato in un pannello, l'installazione deve consentire un'adeguata dissipazione del calore affinché la temperatura ambiente del pannello sia mantenuta all'interno dell'intervallo consentito.
2. Questa curva di declassamento si basa sui dati di corrente dell'inverter quando è collegato un motore avente i valori nominali indicati sulla targa.

